

verschijnt driemaandelijks

juni 1976, nummer 11

NEDERLANDSE AUTOMAATBOEKJES VAN f 3.-

Al eerder (bulletin december 1974) schreven we hier over het voornemen van de PTT om boekjes van f 3.- en meer te gaan uitgeven. Een kleine ingreep aan de automaten maakt deze hiervoor geschikt. Het is thans vrijwel zeker dat nog voor het einde van dit jaar er boekjes van f 3.- zullen uitkomen.

Dit blad wil beslist niet preluderen op de voor de deur staande vakanties, maar is ook deze maal weer rijkelijk gevuld met artikelen en informatie van velerlei aard.

Veel ruimte is deze keer ook ingeruimd voor de veiling. De nieuwe veilingvoorwaarden, zoals die door de veilingkommissie worden voorgesteld, zijn integraal opgenomen. De suggestie van één onzer leden is door het bestuur overgenomen. Een groot aantal kavels zal schriftelijk geveild worden. De normale zaalveiling is evenwel ook gehandhaafd. De veilingkommissie heeft nu schoon schip kunnen maken, zodat zij kavels voor de septemberveiling (onder de nieuwe veilingvoorwaarden) met belangstelling tegemoet ziet.

En voor wat de vakantie betreft. Ook in Duitsland, Zwitserland, Frankrijk, Engeland, Skandinavië enz. hangen boekjes- en/of rolzegelautomaten. Vél munten zijn dan wel nodig, want alleen in Nederland en België vind je de telblokjes om de 10. Och, misschien is het beter toch maar de aandacht 'ns even op andere dingen te richten. Nooit ongezond.

Goede reis, fijne vakantie, zalig weer, weinig files !

dR

BIJNA 3400 HOOFDNUMMERS!

Wie op de Nederlandse boekjes uitgekeken raakt, en zich op andere landen wil storten, begint aan een gebied met perspectieven. Alleen aan hoofdnummers al telde Wulf D. Horst uit Hannover bij alle boekjes-uitgevendelanden zo'n 3400 stuks. Over variëteiten praten we dan maar niet. Zie zijn overzicht in dit nummer.

Zaterdag 19 juni

WELKOM IN UTRECHT in:

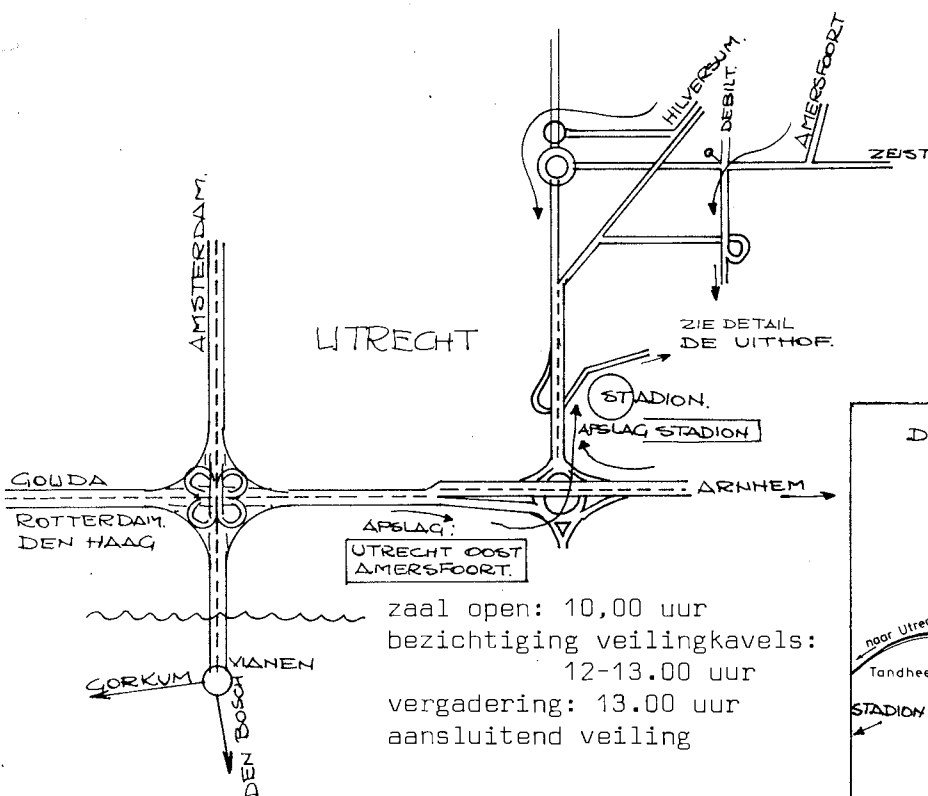

kantine Practicumgebouw,  
Yalelaan 1, De Uithof, Utrecht

Vertrektijden bussen C.Station  
lijn 62 (Centraal Nederland):  
10 voor heel uur  
10 voor half uur

Vertrektijden bussen van Heidel-  
berglaan, lijn 62, eindhalte C.  
Station: 3 min. voor heel uur  
3 min. voor half uur

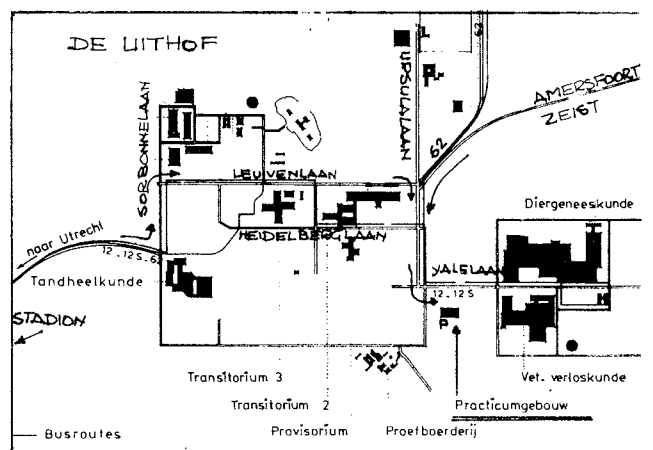

## LEDENMUTATIES T/M. 15 MEI.

### Nieuwe leden:

Lauwers, L., Dr.Verhaeghestraat 96, 8400 OOSTENDE, België. 09-3259702299.  
Oversteijns, J.L.v., Groenveldstraat 2, 3030 HEVERLEE. België. 09-3216224584.  
Annink, G.J., Hasselderheide 26, Velden-5600. 04702-1493.  
Apeldoorn, H.v., Nieuwpoortseweg 2, Goudriaan-3242. 01838-1597.  
Berkelder, W., Dahliastraat 27, Doetinchem-6300. (inschrijfform.retourneren a.u.b.!)  
Bik, A.S., Cederstraat 25, Winterswijk-6410. 05430-4529.  
Blok, W.P., Albertistraat 58, Rotterdam-3017. 010-201262.  
Blaauw, A., Karveel 20-28, Lelystad-7148. 03200-22352.  
Boer, A., Zonnehloemstraat 1, Spijkenisse-3300. 01880-16477.  
Dekker, P.J., Gen.Cronjéstraat 10, Haarlem-1505. 023-256329.  
Donkers, H., Oosterweg 6, Valkenburg (lb)-5110. 04406-13457.  
Dijkman, J.P., Rochussenstraat 81c, Rotterdam-3002.  
Elfrink, P., Gov.Flinckstraat 27, Enschede-7805. 053-313393.  
Faas, W.M.G., Dr.Philipsstraat 79, Hoensbroek-5250.  
Geertsema, L., Hooistraat 10, Hengelo-7700. 05400-25514.  
Giesekam, F., v.Koetsveldstraat 38, Den Haag-2009. 070-905886.  
Goossens, J.P.M., Nassaudreef 114, Katwijk (zh)-2450. 01718-72895.  
Graaff, C.S.de, Ghyselant 30, Rhooen-3207. 01890-6465.  
Groen, A., Joh.v.Oldenbarneveldtlaan 80, Uithoorn-1220. 02975-64392.  
Hardewijn, F., Burg.Meineszlaan 89a, Rotterdam-3006. 010-254326.  
Hartman, C., Zeilhof 69, Rijsenhout-1210.  
Heibloem, J.E., 't Hert 124, Leidschendam-2131. 070-275132.  
Heikens, E., A.Moddermanstraat 11, Amsterdam-1016. 020-130494.  
Hoek-Welter, Mevr.G., Brekelsveld 98, Rotterdam-3023. 010-809474.  
Hoog, J.H.de, v.Haersma de Withstraat 15, Putten (gld.)-2950. 03418-3730.  
Hosman, B.B.A., Potgieterlaan 29, Haren (gn)-8100. 050-347135.  
Ingen, G.v., Kerkstraat 175, Oostzaan-1408.  
Janssen, J.M.A., Hooigracht 38, Leiden-2401. 071-143155.  
Kessels, J.H.C., Limbrichterweg 16, Sittard-5300.  
Klaassen, G., Bosch 42, Papendrecht-3270. 078-54502.  
Kock, J.J., J.v.Riebeeckstraat 8, Culemborg-2700. 03450-5798.  
Koper, J.B.M., Mient 236, Den Haag-2025. 070-683491.  
Lambrechtsen, J.A., Nieuwe Kerkhof 14a, Groningen-8001. 050-137375.  
Matena, J., Veenendaalkade 23, Den Haag-2030. 070-294767.  
Middel, J., Rode Kruislaan 395, Diemen-1127. 020-992114.  
Mulder, K., Appeltuin 18, Barendrecht-3220. 01806-3281.  
Nieuwkamp, A.B.M., Allee 1, Limbricht-5300. 04490-5605.  
Nolting, R., 1e J.v.d.Heydenstraat 124 1e, Amsterdam-1008. 020-764571.  
Nijhuis, Mevr.E., Postbus 1042, Enschede-7801.  
Rodink, L.O., 3e Mussenstraat 24, Arnhem-6003. 085-454676.  
Schilperoort, Holterberg 14, Zoetermeer-2280. 079-211554.  
Tan, K.H., Aetsveld 12, Vinkeveen-2587. 02972-3684.  
Toele, A., da Costakade ab to 81, Amsterdam-1014.  
Velthuijzen, J., Rembrandtplein 193, Lisse-1660.  
Westerveld-Kamphuis, Mevr.H., Lucernehof 46, Nagele (nop)-7150. 05276-2210.  
Wevers-Westendorp, H., Zwedeweg 19, Enschede-7801.  
Wichers, J.P.C., Brederode 12, Leiderdorp-2406. 071-890798.  
Wijnen, C.A.A., Bremstraat 66, Alphen a/d.Rijn-2470. 01720-22412.  
Wijngaarden, A.v., Kerkbuurt 126, Sliedrecht-3280. 01840-2039.

### Wijzigingen:

Janssen, H.G.M., Kamerl.Onnesweg 145, Hilversum-1303.  
Leeuwen, J.v., Domineespaadje 1, Hummelo-6236. 08348-1268.  
Mourik, A.A.v., Straatweg 9d, postbus 137, Maarssen-2570.  
Oosterboer Jr., J., J.A.Stiermanlaan 5, Rozenburg-3208.  
Pankow, N.W., Kapellestraat 14, Zierikzee-3660. 01110-2812.  
Barselaar, W.P.C.v.d., Ebenhaezerstraat 150 b2e, Rotterdam-3021.  
Brans, D., Octant 94, Dordrecht-3400. 078-74561.

### Overleden:

A.Kemps, Sloestraat 5, Dordrecht.

HEBT U IETS TE VRAGEN OF TE KLAGEN OVER DE KONTAKT GROEP, AUTOMAATBOEKJES,  
OF ROLZEGELS? Bel (niet kosteloos) of schrijf (met postzegel). Wilt U  
antwoord op Uw brief, sluit dan wel een postzegel bij!

KONTRIBUTIEBETALING.

De volgende leden hebben ondanks herhaald verzoek hun contributie 12,50 + 1,50 administratiekosten = 14,-- nog niet betaald:

R.Nihot-Amsterdam, W.H.Peetsold-Badhoevedorp, H.W.Prent-Amsterdam, F.K.Rademaker-Weesp, D.J.A.Rijnen-Moergestel, E.H.P.Swarte-Berkel/Rodenrijs, D.C.Vredereg-Zoetermeer, F.J.de Wit-Kerk-Avezaath.

-----  
ADRESWIJZIGINGEN.

Wilt U adreswijzigingen uitsluitend schriftelijk aan de administratie doorgeven en dit niet doen op bijv. de achterkant van een girokaart.

-----  
FOTO VAN KOMPLEET VEL 10 BOEKJES 1H + 2H.

Tijdens de laatste bijeenkomst hebben een aantal leden gevraagd naar de mogelijkheid om in het bezit te komen van een foto. Onderstaande formaten zijn te bestellen bij P.Portheine, Ary Scheffersingel 36 te Papendrecht. graag voor 15 juli a.s. bestellen.  
kleur: formaten ca.13x18 9,--. ca.20x25 17,50. ca.24x30 25,--. ware grootte 1:1 45,--.  
zw.wit: " " 3,-- " 6,-- " 10,-- " 17,50.

-----  
ADRESSEN BESTUUR.

A. den Boer, H.Casimirstraat 141, Vlaardingen. 010-358318. voorzitter.  
J.Hali, Ulenpaslaan 51, Arnhem. 085-611889. veilingen.  
P.Houdewind, Van Boisotring 41, Zoetermeer. 079-313172. sekretaris.  
P.Portheine, Ary Scheffersingel 36, Papendrecht. penningm./adm./verz.bulletin.  
W.de Rooy, Hollandsingel 35, Waalwijk. 04160-35284. redakteur/keuring.

-----  
-----betaalde advertentie-----

EEN DATUM OM NIET TE VERGETEN..... 14 AUGUSTUS A.S. .... opent  
L.A.SCHLOSSER ZIJN POSTZEGELWINKEL - SPECIALITEIT  
AUTOMAATBOEKJES EN ROLZEGELS- KLEIWEG 110 in ROTTERDAM.

Ook albums, insteekboeken enz. Evenals de bekende meetloep (verdeling 200x1/10 mm.) tot 14 augustus kunt U mij bereiken onder 010-228946.

-----  
Opbrengst veiling 7 ( bedragen in guldens - niet vermelde kavelnummers zijn retour gegaan )

1	24	34	60	56	26	82	70	103	140	123	270	143	22	164	36	194	26
4	38	35	110	59	22	83	24	104	65	124	270	144	38	165	36	195	34
5	20	36	120	60	30	84	55	105	34	125	150	145	70	168	20	196	19
7	20	37	55	61	95	85	140	106	15	126	46	146	48	169	30	198	30
8	40	38	12	63	90	86	42	107	20	127	48	147	85	170	25	199	20
10	36	39	25	64	38	87	130	108	36	128	170	148	100	172	15	200	22
11	22	41	26	67	45	88	44	109	400	129	85	149	50	176	20	201	38
13	20	42	25	68	22	89	22	110	75	130	65	151	70	177	45	202	25
15	15	43	38	69	60	90	42	111	75	131	60	152	42	178	260	203	135
16	66	44	40	70	110	91	34	112	100	132	60	153	36	180	6	204	28
17	52	45	32	71	18	92	22	113	95	133	75	154	70	182	45	205	40
18	190	46	90	72	19	93	34	114	85	134	65	155	20	184	50	206	160
19	260	47	100	73	40	94	19	115	85	135	22	156	15	185	90	207	22
20	32	48	110	74	125	95	30	116	95	136	100	157	75	186	19	208	95
21	32	49	110	77	26	96	10	117	290	137	60	158	36	187	26	209	100
22	38	50	170	78	15	97	140	118	46	138	26	159	15	188	20	211	14
27	30	52	42	80	135	98	28	119	120	139	13	160	50	189	38		
28	28	53	46	81	230	100	16	120	65	140	34	161	70	190	40		
32	48	54	18	62	95	101	20	121	190	141	40	162	36	191	10		
33	18	55	16	66	34	102	28	122	720	142	38	163	18	193	65		

## VERSLAG BIJeenkomst OP 27 MAART 1976 IN UTRECHT

Dank zij de medewerking van Mr. V.d. Wilk hebben we de beschikking over een fraaie zaal in het Praktikumgebouw op de Uithof, waarmee de aanwezige 140 leden zeer tevreden zijn. Het enige probleem is het ontbreken van openbaar vervoer op zaterdag. De suggestie wordt gedaan te komen tot een autopool voor mensen, die bij elkaar in de buurt wonen, waarop spontaan een aantal plaatsen gevraagd en aangeboden wordt.

Na de opening van de vergadering door voorzitter Den Boer komen aan de orde:

1. tentoonstelling: Na het bestuursbesluit géén eigen tentoonstelling te organiseren, doch deel te nemen aan regionale en nationale tentoonstellingen, omdat dan veel meer mensen bereikt worden, heeft uw sekretaris contact opgenomen met het organisatiecomité van Philatelica Post 76 Emmeloord. De aanmeldingstermijn was echter reeds lang verstreken, terwijl we onze deelnemende leden niet in de wielen wilden rijden. Van 26 t/m 30 mei wordt de nationale tentoonstelling PP 76 in Emmeloord gehouden, waaraan een aantal leden zal deelnemen en de contactgroep voor informatie zal zorgen. De eerstvolgende gelegenheid tot deelneming aan een tentoonstelling is de Dag van de Postzegel: 9 oktober 1976.

De contactgroep zal deelnemen in Rotterdam en eventueel andere plaatsen, indien er een aantal leden bereid is een inzending te verzorgen. Men wordt verzocht in dat geval contact op te nemen met de tentoonstellingskommissie (de heren Kok en Spoor). De contactgroep kan kaderhuur vergoeden, en verzorgt informatie aan geïnteresseerden in het verzamelgebied.

2. veiling: De veilinghouder wil de inzenders graag snel hun opbrengst uitbetalen; hij is echter afhankelijk van betaling door de kopers. De kopers worden dringend verzocht hun kavels binnen 2 weken te betalen; in de veilingvoorwaarden wordt opgenomen, dat te late betalings uitgesloten worden van deelname aan de volgende veiling.

De veilingkosten worden m.i.v. de septemberveiling verhoogd tot 10% met de volgende argumentatie: de kosten aan de veiling verbonden zijn vrij hoog, drukkosten veilingpagina's in het bulletin, portokosten hoger door zwaarder bulletin, drukkosten omslagen veilingkavels, verzekering veilingkavels, onkosten veilingkommissie.

De contactgroep houdt weinig over aan de veiling en is nauwelijks in staat 'ongelukjes' op te vangen (verdwenen of beschadigde kavels). Er is behoefte aan een reservering voor klachten.

De veilingkosten worden éézijdig berekend (alléén aan de inzender), het totale percentage is veel lager dan bij andere verenigingen en commerciële veilingen. De heer Hulspas vreest door deze verhoging een vermindering van het aantal kavels. Dit is echter géén bezwaar omdat de veilingen nu overvol zijn.

3. kaskontrolekommissie: Ter controle van de financiën over het boekjaar 1975 wordt een kaskommissie ingesteld, bestaande uit de heren Dijkstra en Van Nuenen, met als reserve de heer Koning.

4. In de plaatfoutenwerkgroep doen zich enige problemen van persoonlijke aard voor. De heren Tielman en Matser zullen à titre personel een inventarisatie van het oude materiaal maken en het resultaat publiceren. De spanningen binnen de werkgroep plaatfouten zullen besproken worden in een kleine kommissie (Hali-Portheine) van het bestuur met de werkgroep plaatfouten, waarna tot opheffing kan worden overgegaan.

5. De penningmeester herhaalt zijn oproep de kontributie te betalen. Niet-betalers ontvangen een herinneringsbrief met het verzoek de kontributie alsnog te betalen, waarna een lijst van wanbetalers in het juni-nummer zal verschijnen.

6. Nieuwtjes: De heer De Rooy meldt de nieuwe Nederlandse automaatboekjes 20a en 21a, die vanaf 10 maart verkrijgbaar waren. Er zijn van 21a nogal wat D-versnijdingen bekend. De heer Hali toont een foto van een compleet vel met tête-bêche de inhouden van 10x boekje 1H en 10x boekje 2H met SPECIMEN-opdruk.

7. Rondvraag: De heer Schipper vraagt of de volgende keer voor een geluidsinstallatie gezorgd kan worden.

De heer Schlosser vraagt hoeveel de penningmeester heeft ontvangen n.a.v. zijn oproep tot bijdrage in de tentoonstellingskosten. Antwoord Portheine: 30 à 40 gulden.

Aan het verzoek belangrijke voorstellen vooraf in het bulletin te publiceren zal worden voldaan. In het juni-nummer worden de nieuwe veilingvoorwaarden (ingande de

septemberveiling) gepubliceerd.

De heer Warschauer vraagt wanneer de nieuwe automaatboekjescatalogus uitkomt. Antwoord De Rooy: 1 mei, dokumentatie in het najaar.

De bijeenkomst wordt besloten met de veiling, waarbij de realiteitszins van onze leden blijkt (of raken we gewend aan de prijzen???)

Hou.

EMMELOORD PP 76 26 t/m 30 MEI a.s.

Op de jubileumtentoonstelling ter gelegenheid van het 65-jarig bestaan van de I.V. Philatelica neemt een 7-tal van onze leden deel. Hopelijk lukt het u tussen de ruim 1300 kaders de inzendingen van ons verzamelgebied op te sporen!

H.A. Tielman "Cilinderreconstructies der Nederlandse automaatboekjes"

J.H. Dedden "Automaatboekjes Nederland"

W. Kok Jr. "Nederlandse postzegel- en automaatboekjes"

J.H.W. Kaijser "Nederlandse postzegel- en automaatboekjes"

H.T. Hospers "Rolzegels Nederland"

P.F. Spoor "Rolzegels Nederland"

H.A. Tielman "Typologie genummerde Nederlandse rolzegels"

N.Ph. Glaudemans "Nederlandse postzegels in bijzondere samenhang".

De tentoonstelling vindt plaats in de Landbouwpraktijkschool aan de Urkerweg.

Openingstijden: woensdag 26 mei 20.00-22.00 uur

                  donderdag 27 mei 10.00-22.00 uur

                  vrijdag 28 mei 10.00-22.00 uur

                  zaterdag 29 mei 10.00-22.00 uur, tevens ruildag tot 17.00 uur

                  zondag 30 mei 10.00-16.00 uur

-----BETAALDE ADVERTENTIE-----

Niet alleen voor specialisten

1H streep d zéér fraai (slechts 2 st)	200.--	9cF vage voet	200.--
1H ged. gesneden boven of onder	27.50	9g cilindervoeg!	187.50
2H ged. gesneden boven of onder	30.--	9h ONGELDIG	90.--
2H bredere marge	42.50	9h ONGELDIG + telblok (1 st)	150.--
2Mx zegelverschuiving ruim 1 mm	80.--	17a kruis tegen middenperf.	22.50
2Mx ged. gesneden	80.--	17a idem + telblok	30.--
3a zéér gedecentreerd gesneden	55.--	18a met losse postfrisse inh.	50.--
4yw gedecentreerd geperforeerd	40.--	19b brede middenbaan	25.--
4yw idem, + telblok	52.50	19b smalle middenbaan (3,8mm)	40.--
6eF ONGELDIG smal of breed nù	75.--	21a zegelverschuiving	27.50
6eF ONGELDIG + telblok (slechts 2 st.)	125.--	21a ged. gesneden	22.50

België compleet (13 boekjes) f 160.--

West-Duitsland

10	5.75	20A	5.25	Berlijn	9C	9.50
12	5.25	20A tb	32.50	5	4.50	9C tb 40.--
14	3.25	20B	8.--	6	3.50	9D 6.25
15	5.25	20B tb	32.50	7	3.50	9D tb 32.50
16	6.75	20C	8.--	8	8.00	beperkt voorradig:
17	18.--	20C tb	32.50	9A	14.--	testboekje Bund 65.--
18	8.--	20D	6.25	9B	14.--	testboekje Berl.100.--
19	8.--	20D tb	32.50	9B tb	50.--	id. met restant telnr.
						140.--

Katalogus Automaatboekjes f 8,30 + porto.

POSTZEGELHANDEL J.F.H. BROUWERS, WESTERPARK 72 TILBURG - TEL. 013-670071

TE KOOP OF TE RUIL. 85 gestempelde automaatboekjes, waarde f 3297.- (inkl. telblokjes en 1e dag waarde). Prijs DM 1200.-. Of ruilen tegen DM 2000.- Michelwaarde op manko-lijst. Inl. bij Redactie Bulletin, Hollandsingel 35, Waalwijk.

TE KOOP EN/OF RUIL GEVRAAGD. Alle combinaties (gebruikt) uit postzegelautomaatboekjes. Aanbiedingen aan L.J. Luijendijk, Vincent van Goghlaan 27, Alkmaar. Tel. 072-19897

## RECENSIES

SPECIALE KATALOGUS AUTOMAATBOEKJES NEDERLAND 1976/77.

De 5e editie van de automaatboekjes-katalogus blinkt opnieuw uit door de bekende verzorgde uitvoering met duidelijke illustraties, die een voorbeeld kan zijn voor soortgelijke katalogi.

Nieuw zijn de ongeplakte boekjes bij de varianten en de boekjes met zichtbare cilinder-voeg.

Automaatboekjes met 'postfrisse' inhoud kunnen bij elk hoofdnummer voorkomen en zijn mij óók bekend van boekje 8b en 11b.

Met belangstelling heb ik kennis genomen van het gedeelte over de zichtbare cilinder-voegen; het is jammer dat om druktechnische redenen de cilindervoeg dwarsverschuiving-(cv-dv)-kolom is weggelaten. De kolom plakking weglaten ware te preferen geweest.

De zichtbare cilindervoegen zijn een interessant onderdeel van het boekjesverzamelen, omdat hieruit de afwijkende drukwijze (aan de rol) van boekjesinhouden in vergelijking met de normale zegels (in vellen) blijkt.

De prijzen van boekje 9 rijzen tot schrikbarende hoogte, waarbij ook de 'gewone' nummers sterk stijgen, hetgeen verklaarbaar is door de grote behoefte aan combinaties konform de NVPH-katalogus.

Als illustratie van de spektakulaire prijsstijging van boekje 9:

nummer	katalogusprijs in	74/75	75/76	76/77
9b		40.--	250.--	500.--
9d		9.--	50.--	250.--
9e		7.--	50.--	200.--
9eF		8.50	55.--	375.--
9f		7.--	55.--	300.--
9fF		7.--	55.--	300.--
9g		3.--	17.50	125.--
9gF		3.--	17.50	150.--

De tekstversnijding van boekje 10a is gesplitst in een verschuiving naar boven en beneden. In het afgelopen jaar zijn 50 exemplaren met doorgesneden balk gevonden, waardoor het totale aantal met doorgesneden balk ca. 60 bedraagt, terwijl van het tête-bêche exemplaar (met het nummer PB-10a boven) slechts ca. 15 exemplaren bekend zijn. Dit rechtvaardigt het aangegeven prijsverschil.

Tot slot nog enige kritische noten:

- De betekenis van de code b,1 en o,3 e.d. voor plaatfouten dient t.b.v. nieuwe lezers verklaard te worden in de inleiding.
- Het verdient aanbeveling ook voor snijlijntjes, zegelverschuivingen, gedecentreerd gesneden boekjes e.d. een vanaf-notering te vermelden, omdat hierbij kwaliteitsverschillen een belangrijke rol spelen.
- Opname van de lijst met FDC's en Maximumkaarten is na gebleken manipulaties met 'eerste' dag stempels diskutabel. De uitgifte datum staat immers al bij het hoofdnummer.
- Nu de clichés aan vervanging toe zijn kunnen wellicht de illustraties op pag. 38 vervangen worden door bv. B-versnijding: 4y  
C-versnijding: 2Mx, 3y, 6a of 9f  
D-versnijding: 2H, 3y of 6a

Ik hoop dat enkele wensen in de volgende editie van de automaatboekjes katalogus vervuld kunnen worden!

*De prijs van de katalogus is f 8,30. Verkrijgbaar bij de postzegelhandel of rechtstreeks bij de samenstellers.*

Hou.

DENMARK STAMP BOOKLETS

OVERZICHT DEENSE POSTZEGELBOEKJES

Al verzamelend is ons lid de heer R. Boom gekomen tot het opstellen van een lijst van alle Deense postzegelboekjes. Hij heeft deze thans in een 36 pagina's tellend boekwerk uitgegeven. De schrijver noemt dit resultaat een poging tot het samenstellen van een overzicht. Hij erkent ook dat vergissingen heel wel mogelijk zijn. Niettemin achten we het initiatief uiterst lofwaardig, omdat er vrijwel geen andere publikaties over de boekjes van dit gebied zijn.

Achtereenvolgens worden behandeld: 1. enkele oudere boekjes 1913, 1929, 1930 2. boekjes met samenhangende zegels en reclame-aanhangsels 3. 2-kr. boekjes 1934-1966 4. 5-kr. boekjes 5. 10-kr. boekjes 6. boekjes met gelegenheden uitgiften 7. Feltpost-boekje 8. automaatboekjes.

*De uitgave is verkrijgbaar door overboeking van f 10,50 naar postgiro 1883397 tnv R.Boom, Postbus 1066, Zwolle (na 1 juli P. van Anrooylaan 8, Dieren).*

dR

### WEET U AL ...

...dat de Belgische postkantoren die uitgerust zijn met automatische 'verdelers' van postzegelboekjes vanaf begin maart deze boekjes ook aan het loket mogen verkopen?

...dat van boekje 21a nu al door diverse verzamelaars D-versnijdingen gemeld zijn. Het lijkt erop dat er tientallen gevonden zijn.

...dat de nieuwe boekjes inmiddels ook al gemeld zijn met een volledige perforatie aan de rechterzijde?

...dat uit Oostzaan een interessante druktoevalligheid van boekje 20a getoond werd. De beide 10c-zegels waren in de linkerhoek geheel onbedrukt en aan de onderzijde vaag. Kennelijk was men wat zuinig met de beïnkting geweest.

...dat bij de maartveiling van De Munnik de volgende prijzen tot stand kwamen: 2Mx C-versnijding 925.-; 6b 220.- en 9b telblok 575.-. Alle zonder opgeld.

...dat nevenstaande 2 Mx C-versnijding, waarvan er inmiddels al aardig wat in verzamelaars-handen moeten zijn, in de aprilveiling van De Munnik toch weer f 1100.-- (netto 1265) deed!

...dat tijdens de maartveiling van de Philatelisten Vereniging Groningen maar liefst een bedrag van f 11.000.- werd betaald voor het Nederlandse postzegelboekje 15 uit 1932. De NVPH-katalogus noteert f 1750.- voor dit (zeldzaamste) Nederlandse postzegelboekje.

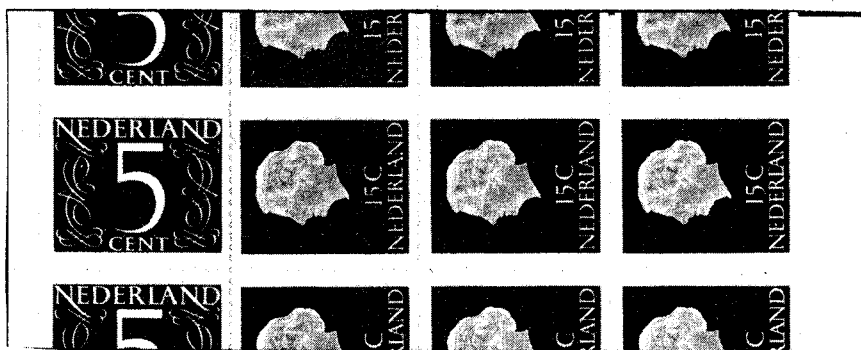

...dat op de regionale tentoonstelling eind april in Uden onze leden Th. Verstraten en C. de Werd resp. met zilver en verzilverd brons bekroond werden.

...dat einde dit jaar in West-Duitsland/Berlijn een nieuwe gebruiksserie gaat verschijnen, die de huidige ongevallenserie moet vervangen. De eerste 8 waarden zullen afbeeldingen van bekende Duitse burchten vertonen. Ze zullen ook als rolzegels en in automaatboekjes uitgegeven worden.

### ADVERTENTIES

-----  
AANGEBODEN: Alle automaatboekjes met en zonder telblok, veel kleurstrepen, snijlijnen, enz. ook combinaties op brief, in ruil voor oude postzegelboekjes, roltanding op brief, geperforeerde zegels, los en op brief, rolzegels of etsingnummers.  
H.T. Hospers, Buizerdlaan 139, Hoogeveen. Tel. 05280-68642 of 05999-4303.  
-----

GEVRAAGD: 3yW met gedraaid telblok, 5 met snijlijn onder, 8b specimen, 9hF met snijlijn boven, 9hF tekstverschuiving, 13a zegelverschuiving, 13a ged. geperf., telblok naast de vouw geeft niet welk no. Eventueel aangeboden: 1Mz reg.str. geeloranje, 3yD reg.str., 6cB, 9e, 9eF en 9f. J.H.W. Kaijser, Bonedijkestraat 112, Vlissingen-3530.  
-----

TE RUIL OF TE KOOP. Automaatboekjes Nederland. Vraag een lijst aan bij A.H. vd Akker, Boutensgaarde 37, Deventer. S.v.p. antwoordzegel bijsluiten.  
-----

Dankzij de ondeugendheid van een hoge funktionaris in ons staatsbedrijf is de filatelistische wereld plotseling verblijd met een heus, fraai compleet vel van de handgemaakte boekjes 1 en 2. Zoals wellicht bekend werden deze H-boekjes samen op één vel gedrukt. Zo'n vel bevatte dan tienmaal de inhoud van boekje 1 en (tête-bêche) boekje 2. Rondom bevond zich een onbedrukte velrand. Na het overlans doorscheuren van zo'n vel werd het ene deel op de binnenzijde van een blauwe en het andere op een rode kaftstrook geplakt. Tenslotte werden deze stroken met zegelinhouden versneden tot afzonderlijke boekjes.

Het vel is op de veiling van maart 1976 bij Van Dieten na wat geharrewar met postale recherche schriftelijk geveild. Trok het vel aanvankelijk alleen de aandacht van boekjesverzamelaars (er stond geen foto bij, maar voor een beetje boekjesverzamelaar is dat ook niet nodig), nadien kreeg plotseling iedereen belangstelling. Want uit het vel zijn natuurlijk een veelheid aan interessante zegels en combinaties te halen. Alle losse waarden (5, 7 en 15 ct) komen voor met ongeperforeerde velrand boven of onder. Horizontale en verticale paren tussen de zegels ongeperforeerd en zegelcombinaties in allerlei variaties zijn plots mogelijk.

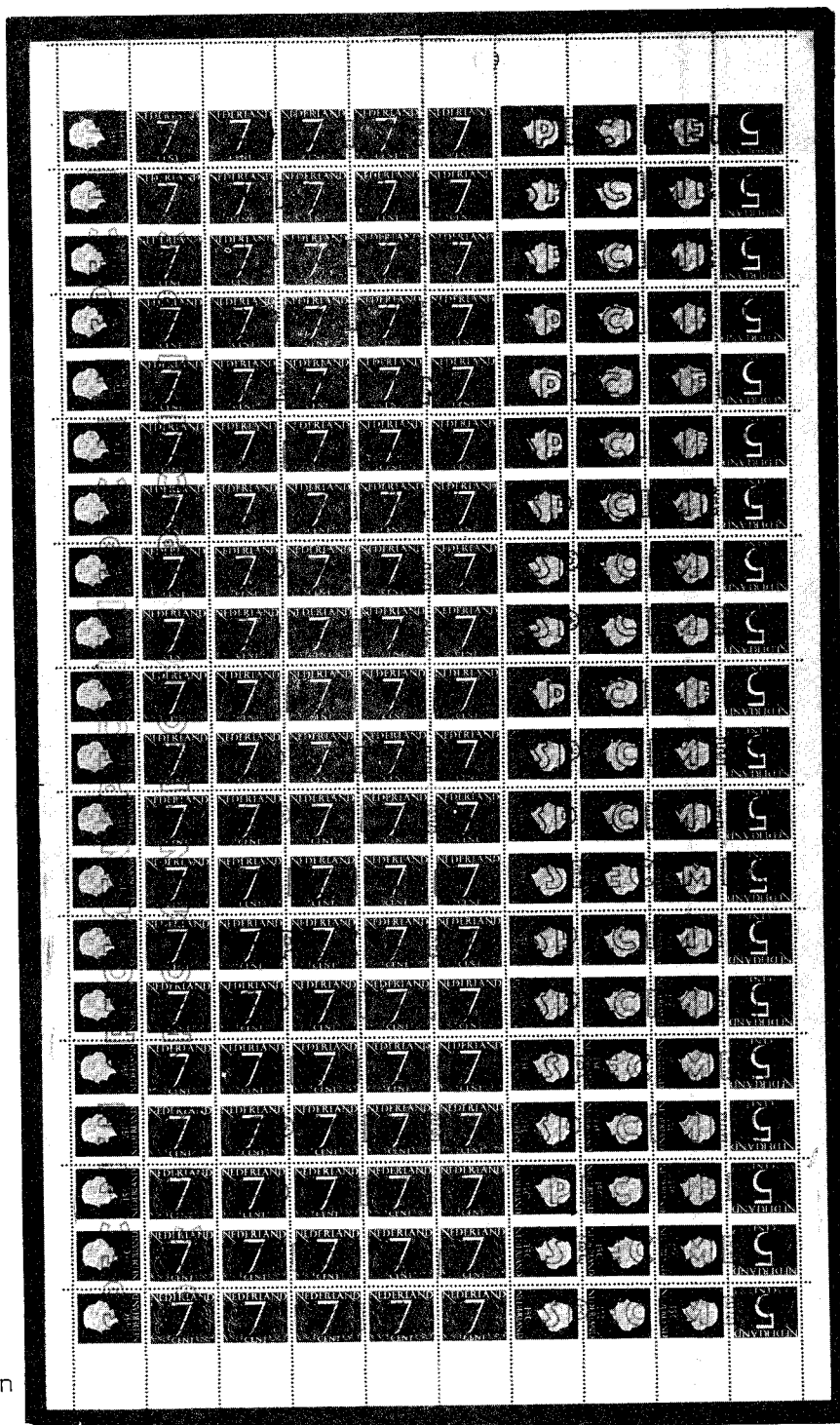

Het vel, dat afgestempeld is met het bekende paarse 'specimen'-stempel, is op dit moment nog vel. Het is nu nog niet bekend of het ook compleet zal blijven. Tenslotte nog wat afmetingen. De marge bedraagt zowel links als rechts 10 mm, heel gewoon bij de handgemaakte boekjes. Het gevolg is wel dat van de registerstrepen alleen 1H streep a en d, en 2H streep a2 zichtbaar zijn. De bovenmarge bedraagt ca 23,5 mm, onder is deze ca 26 mm.

W. de Rooy

DE WIJZE VAN PLAKKING VAN DE NED. AUTOMAATBOEKJES KORREKTIE

Verschillende lezers maakten er ons ook op attent. Bij de vaste beoordelingsstand dient men het boekje zo te leggen dat de emblemen op de horizontale rijen van rechts naar links met de wijzers van de klok meedraaien.

dR



NIEUW SOORT VERSNIJDING

Na de versnijdingen, het boekje f 1,14, de gebroken papierbaan op de middenperforatie (plakbandboekjes) is nu door één van onze leden een zeer interessant boekje 21a gevonden.

De papierbaan is gebroken. Daarna heeft men het gescheurde gedeelte omgevouwen en vervolgens gesneden met het onderstaande resultaat.

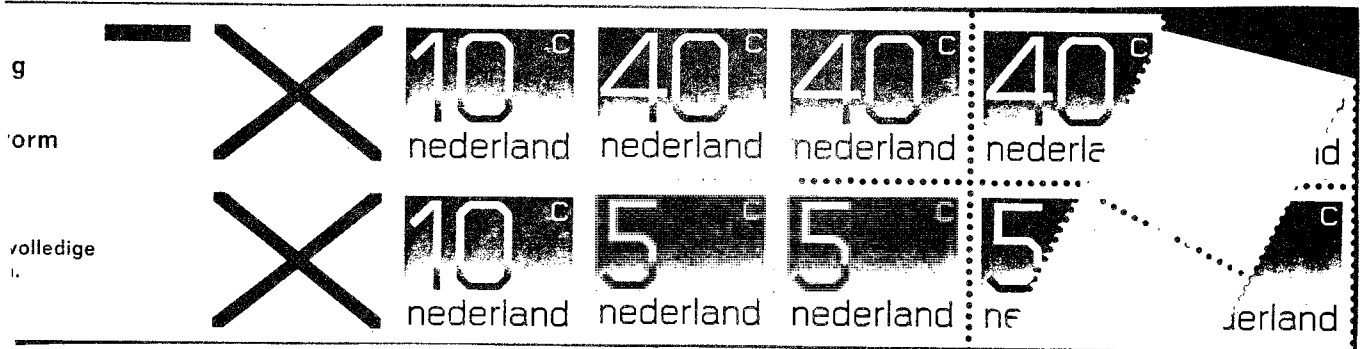

Een boekje met de waarde van f 2,45. De koper van het voorafgaande boekje kreeg een zegelinhoud ter waarde van f 1,55. Maar als troost een brokstuk 40 - 5 ct in midden ongetand.

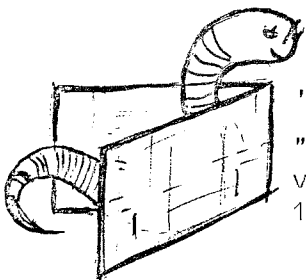
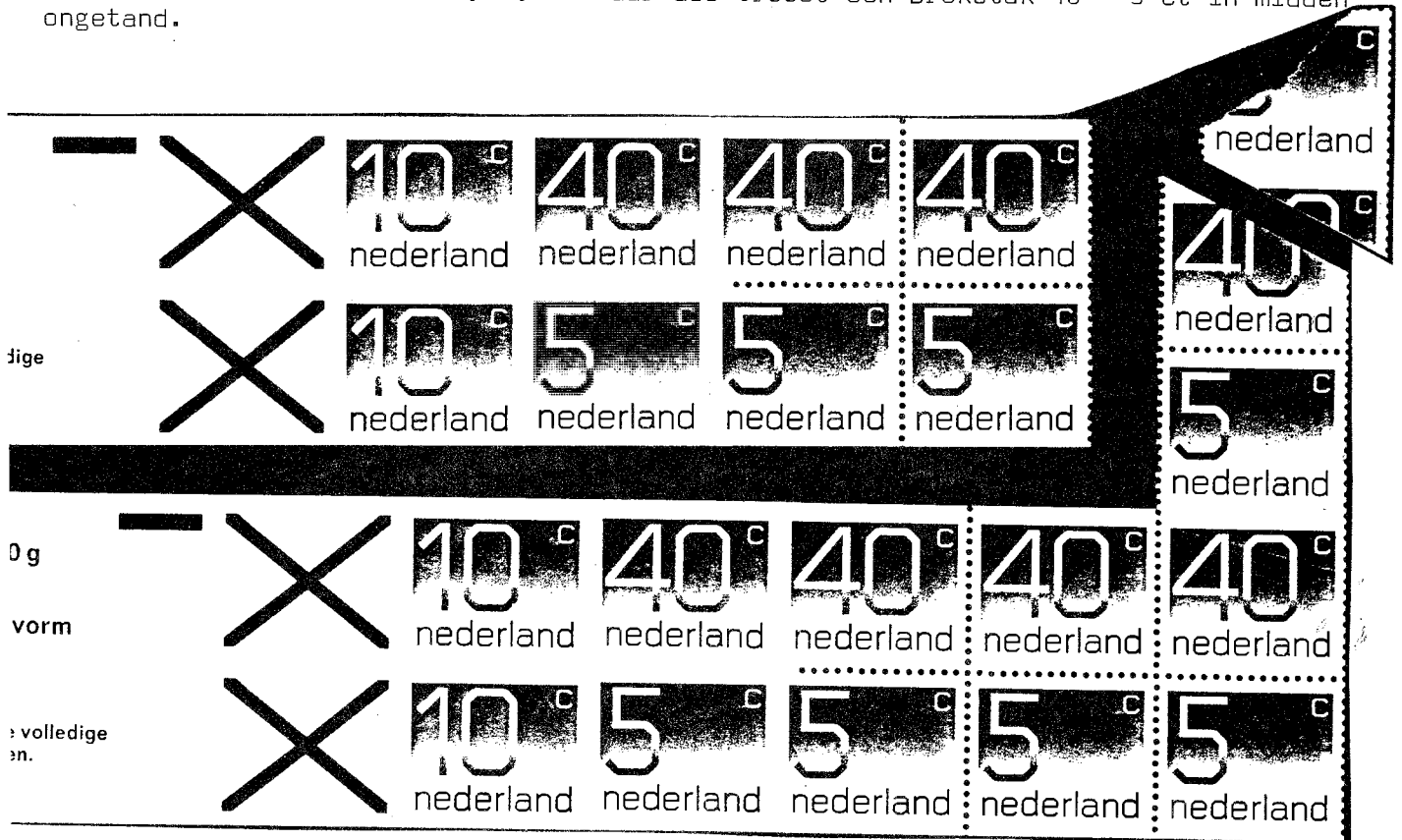

't boekjeswurmpje:

"Is dat nou werkelijk waar van de kontaktgroep i.o. voor bovenmaatse verzamelaars van viszegels? Dan is m'n visaktetje met stempel 12 april 1976 (1e dag!) nooit weg..."

Hou.

# KENMERKEN (K.M.)

**INLEIDING:**

IN AANBIEDINGEN, LITERATUUR, KATALOGI ENZ. WORDEN VAAK PLAATFOUTEN VERMELD, DIE DAT ETIKET MAAR VOOR EEN DEEL VERDIENEN. BIJVOORKEUR WORDT IN DE GEMAAKTE CILINDERREKONSTRUKTIES GESPROKEN OVER KENMERKEN (K.M.). PLAATFOUTEN KUNNEN UIT DE AARD DER ZAAK TOT DE KENMERKEN WORDEN GEREKEND, MAAR HET BEGRIJP KENMERK DEKT EEN VEEL ROIMER LADING.

HOOFDKENMERKEN

EEN HOOFDKENMERK IS EEN KENMERK DAT EEN GLOBAAL ONDERSCHIED MOGELIJK MAAKT TUSSEN DE BEIDE CILINDERHELFTEN VAN EEN DEELCILINDER EN ALS ZODANIG DOORDRINGT TOT IN DE HOOFDROEDERING VAN DE BETREFFENDE VERSIE. VOORBEELDEN HIERVAN ZIJN, DEELS REEDS ALGEMEEN IN GEBRUIK (B.V. 6AB, 6AS, 6FFpB, 6FFqS ENZ.):

AUT. BOEKJE	DEELCIL.	LINKERZIJDE	RECHTERZIJDE
6A TM 6FFq	20C - CIL.	ANDR. KR. TYPE B	ANDR. KR. TYPE B
6B TM 9HF III	25C - CIL.	ANDR. KR. TYPE A	ANDR. KR. TYPE B
12a	T - CIL.	TYPE R2 (HOL)	TYPE R2 (RECHT)
15a	T - CIL.	ANDR. KR. TYPE B5	ANDR. KR. TYPE A5
16a	T - CIL.	BALKJE TYPE A	BALKJE TYPE B
17a EN 17b	T - CIL.	ANDR. KR. TYPE A5	ANDR. KR. TYPE B5
18a EN 18b	T - CIL.	ANDR. KR. TYPE B5	ANDR. KR. TYPE A5
19a EN 19b	T - CIL.	ANDR. KR. TYPE A5	ANDR. KR. TYPE B5
ENZ.	ENZ.	ENZ.	ENZ.

VERKEZEN KAN VERDER WORDEN NAAR DE BETREFFENDE CILINDERREKONSTRUKTIES. BIJ DE TYPOLOGIE VAN DE KENMERKEN WORDEN DEZE HOOFDKENMERKEN - HOE BELANGRIJK OOK - NIET ONDERGEBRACHT EN GETYPEERD MET EEN APART KODENUMMER.

PRIMAIRE KENMERKEN  
(KM TYPE 1)

EEN PR. KM. IS EEN KENMERK DAT OP DE OORSpronKELIJKE FILM HEEFT GESTAAN EN BIJ DE CLICHERING UITERBAARD OOK OP DE DAARVAN GEMAAKTE DEELCILINDER(S) TERECHT KOMT, ZONDER HET ORIGINIEEL TE KENNEN IS EEN PR. KM (= FILMFOOT) PAS ALS ZODANIG VAN EEN SEKUNDAIR KM. TE ONDERSCHIEDEN NA VERGELIJKING VAN TWEE OF MEER CILINDERS. DEZE "FILMFOUTEN" ZIJN ALS "PLAATFOOT" MEESTAL NIET ERG SPREKTAKULAIR MAAR ZIJN VOOR DE CILINDERREKONSTRUKTIE VAN ZIER VEEL BELANG EN VORMEN VAAK ZELFS DE SLEUTEL DAARVOOR.

SEKUNDAIRE KENMERKEN  
(KM TYPE 2)

EEN SEK. KM. IS EEN KENMERK SPECIFIEK GEBONDEN AAN EEN BEPAALDE DEELCILINDER EN DAAROM SOMS SPECIFIEK KM. GE-NOEMD. EEN SEK. KM. DIEN T WEL OP DE CILINDER TE STAAN OF TE HEBBEN GESTAAN, MAAR DAT HOEFT OOK WEEER NIET VANAF HET BEGIN HET GEVAL GEREEST TE ZIJN, DRIZ. EEN SEK. KM. KAN NA VERLOOP VAN TIJD ONTSTAAN EN OOK NA VERLOOP VAN TIJD WEEER VERDWINEN. HET ONTSTAAN VAN EEN SEK. KM. KAN SPONTAAN PLAATSVINDEN BIJV. DOOR SLIJTAGE (TIJDSFAKTOR!) OF BEWUST: PLAATREPARATIE, PLAATNOTATIE (SN'DIJN, REGISTERSTREPEN E.O.). HET VERDWINEN VAN EEN SEK. KM. KAN EVENEENS SPONTAAN ZIJN, ALTHANS THEORETISCH, BIJV. DOOR HET UITSLUTEN VAN EEN BESTAAND KENMERK MAAR IS MEESTAL HET GEVOLG VAN EEN BEWUSTE INGRIEP: PLAATREPARATIE. EEN PLAATREPARATIE DIE EEN BESTAAND KM. DOET VERDWINEN BEANTWOORDT AAN DE OPZET, SOMS ECHTER SCHIET DE REPARATIE AAN HAAR DOEL VOORBIJ EN KAN HET MIDDEL (DE REPARATIE) BEGER ZIJN DAN DE KWAAAL (FILMFOOT, PLAATFOOT, PLAATBESCHADIGING ETC) DE BEKENDRE REPARATIE VAN DE ZEN "VAGE VOET" AAN DE LINKER ONDERFOOT VH ANDR. KR. BIJ DE CV. VOOR DE AUT. B. 9<sup>o</sup> TM 9H IS HIER EEN SPREKEND VOORBEELD VAN. HET "NOG NIET" EN HET "NIET MEER" AANWEZIG ZIJN VAN EEN SEK. KM. DIEN T ZEKER BIJ DE TYPOLOGIE VD KM. VERKERKT TE ZIJN, DEZE "ONTBREKENDE" KENMERKEN GEVEN JUIST IN DE MEESTE GEVALLEN EEN BELANGRIJKE AANWIJZING VOOR DE DATERING VAN BEPAALDE DRUKOPLAGEN OF VOOR DE CHRONOLOGISCHE VOLGORDE DAARVAN. (ZIE OVERIGENS TABEL OUDERAN)

TERTIAIRE KENMERKEN  
(KM TYPE 3)

EEN TERT. KM. IS EEN KENMERK DAT NIET OP DE BETREFFENDE DEELCILINDER IS TERUG TE VINDEN EN EEN INCIDENTEEL EN TOEVALLIG KARAKTER DRAAGT: "DRUKTOEVALLIGHEID". (RAKELS, DOBBELDRUK, ENZ.)

SEKUNDAIRE KENMERKEN	TYPE N°	AANWEZIGHEID		TIJDSFAKTOR		ONTSTAAT DOOR		VERDWINT DOOR	
		1/2 BEGIN	NA BEGIN	ABRUPT	DUUR	TOEVAL	OPZET	TOEVAL	OPZET
PLAATFOOT	2a								
PLAATBESCHADIGING (ONGELUK)	2b1								
PLAATBESCHADIGING (SLIJTAGE)	2b2								
PLAATREPARATIE: NIET GELUKT	2c								
PLAATREPARATIE: GELUKT	....								
PLAATNOTATIE: SN'DIJN	2d1								
PLAATNOTATIE: SN'DSTIP	2d2								
PLAATNOTATIE: REG. STR.	2d3								
PLAATNOTATIE: REG. STIP	2d4								
PLAATNOTATIE: OVERIGE	2d5								

\* EEN PLAATBESCHADIGING OF "NIET GELUKTE" REPARATIE (DIZ ZICHTBAAR!) KAN DI-REKT NA DE VERVAARDIGING VD CILINDER EN VOOR DE EERSTE DRUKOPLAGE ZIJN AAN-GEBRACHT, DIT GELDT OOK VOOR DE "GELUKTE" REPARATIE MAAR IS DAN NIET NATE GAAN.  
 o EEN SEK. KM. DAT "NOG NIET" AANWEZIG IS WORDT AANGEGEVEN DOOR ...:; BIJV 2d1  
 • EEN SEK. KM. DAT "NIET MEER" AANWEZIG IS WORDT AANGEGEVEN DOOR ...:; BIJV 2d1

OVERZICHT LANDEN m POSTZEGELBOEKJES (met aantal en jaar/periode)

Algerije	25	1924-	Groot-Britt.	+900	1904-	Noord-Rodesië	1	1964
Antigua	1	1968	Guadeloupe	6	1920-22	Noorwegen	52	1904-
Argentinië	2	1935	Guernsey	16	1969-	Nyassaland	2	1954
Ascension	2	1963-71	Hongarije	+4	1901-?	Oost-Afr.+Oegand.	2	1912
Australië	36	1913-	Hongkong	8	1910-	Oostenrijk	3	1908-18
(Nw.Z.-Wales	1	1913)	Idar z. Indië			Opper-Sen.&Niger	4	1915-21
(Tasmanië	1	1913)	Ierland	17	1922-	Opper-Volta	4	1921
(West-Austr.	1	1913)	Indië	18	1906-37	Pahang z. Maleis.		
Bahamas	4	1961-65	Barwani	14	1921-34	Pakistan	1	1956
Bahrein	1	1934	Idar	8	1941-44	Palestina	1	1932
Barbados	4	1912-38	Jasdan	3	1946	Panama	1	1911
Barwani z.Indië			Indochina	8	1908-30	Papua&Nw.Guinea	5	1970-
Beieren z.Duitsl.			Israël	19	1949-	Penang,Perak,Perl.z.Maleis.		
België	39	1907-	Italië	3	1906-16	Pitcairn Eil.	1	1940
Belg. Congo	5	1915-37	Ivoorkust	3	1916-19	Polen	1	1938
Bermuda	1	1946?	Jamaica	7	1912-65	Portugal	22	1905-35
Brazilië	4	1906-26	Japan	+30	1906-	Rodesië	5	1967-
Brits Guyana	6	1907-43	Jap.bezett.China	1	1906	Rod. & Nyassal.	2	1955-63
Brits Honduras	3	1917-27	Jasdan z. Indië			Roemenië	11	1906-39
Britse Salom.Eil.	4	1959-60	Jersey	19	1969	Rusland	4	1909-13
Cambodja	1	1952	Joegoslavië	1	1956	Saargeb.z.Duitsl.		
Cameroun z. Old.			Johore z. Maleis.			Samoa	14	1958-
Cameroun Frans	3	1919-21	Kaap d G.Hoop z. Z.Afr.			Sabah,Sarawak z. Maleis.		
Canada	77	1900-	Kelantan,Kedah z. Maleis.			Selangor z. Maleis.		
China	11	1917-34	Kenia	5	1964-71	Senegal	5	1915-22
Congo z.België			Kenia,Ug.&Tang.	6	1938-61	Singapore	2	1969-
Congo Fr.(Moyen)	1	1907	Koeweit	3	1959-	St. Helena	3	1962-
Cuba	33	1902-42	Laos	1	1951	St. Vincent	13	1975-
Curaçao z. Ned.			Letland	1	1938	Straits Settlem. z. Maleis.		
Dahomey	3	1915-19	Libië	1	1966	Soedan	1	1927
Denemarken	246	1913-	Luxemburg	5	1895-35	Soedan Fr. zie Frankr.		
Domin. Rep.	1	1944	Madagaskar	6	1908-25	Tanganyika	1	1961
Ouitsland			Malakka z. Maleis.			Tanzania	10	1965-
Beieren	6	1911-19	Maleisië	9	1902-27	Transvaal z. Z.-Afr.		
Cameroun	3	1911-13	Johoro,Kedah,Malakka,Negri			Trengganu z. Maleis.		
Duits Oost-Afr.	3	1911-13	Sembilan,Pahang,Penang,Pe-			Trinid.&Tobacco	1	1970
Duits ZW-Afrika	4	1911-13	rak,Perlis,Sabah,Serawak,			Tristan da Cunha	4	1957-65
D. Reich	49	1910-41	Selangor,Trangganu, alle:			Tunesië	19	1906-53
Saargebied	1	1923		1	1974	Turkije	3	1913-
Danzig	8	1925-38	Kelantan	5	1921-74	Ver.Staten	+110	1902-
Bezett. Denem.	1	1944	Straits Settlem.	5	1918-38	Vietnam	+3	1951-?
AM-Post	2	1945	Malta	4	1970-71	Ysland	3	1943-45
Jeia	1	1948	Man	9	1973-	Zambia	6	1968-
Geall. Bezett.	1	1946	Mandsjoerije	6	1935-37	Zuid-Afrika	+25	1913-?
Bondsrepubliek	52	1951-	Marokko	2	1933	Kaap d G. Hoop	1	1902
Berlijn	23	1949-	Mauritanië	4	1915-22	Natal	1	1904
DDR	9	1955-	Mauritius	3	1953-55	Transvaal	1	1905
Egypte	16	1903-60?	Mixico	8	1903-29	Zweden	311	1904-
Estland	1	1928	Montserrat	1	1975-	Zwitserland	72	1904-
Farøer	1	1975	Natal z. Z.-Afrika			Oeganda	7	1962-71
Fidji	8	1906-	Nederland	116	1908-			
Filippijnen	21	1900-41	Curaçao	4	1920-28			
Finland	16	1936-	Ned. Indië	9	1905-22			
Frankrijk	542	1906-	Negri Semb. z. Maleis.					
Fr. Guyana	3	1915-19	Newfoundland	4	1923-32			
Fr. Soedan	1	1922	Nieuw-Calidonië	2	1973-			
Ghana	3	1963	Nieuw-Zeeland	25	1901-			
Gibraltar	3	1907-	Nieuw Z.-Wales z. Austr.					
Groenland part.	2	1973	Nigeria	10	1914-66			

Wulf D. Horst/Hann.

## NIEUWE UITGIFTEN

NEDERLAND

### automaatboekje 20a

kleur kaft: geelbruin  
nominaal: f 2.-  
zegelinhoud: 3 x 5, 2 x 10 ct (type Crouwel) + 3 x 55 ct (Juliana Regina)  
papier: fosforescerend zonder watermerk, gom D2  
uitgiftedatum: 10-3-1976

### automaatboekje 21a

kleur kaft: turkoois  
nominaal: f 2.-  
zegelinhoud: 4 x 5, 2 x 10 en 4 x 40 ct (alle type Crouwel)  
papier: fosforescerend zonder watermerk, gom D2  
uitgiftedatum: 10-3-1976

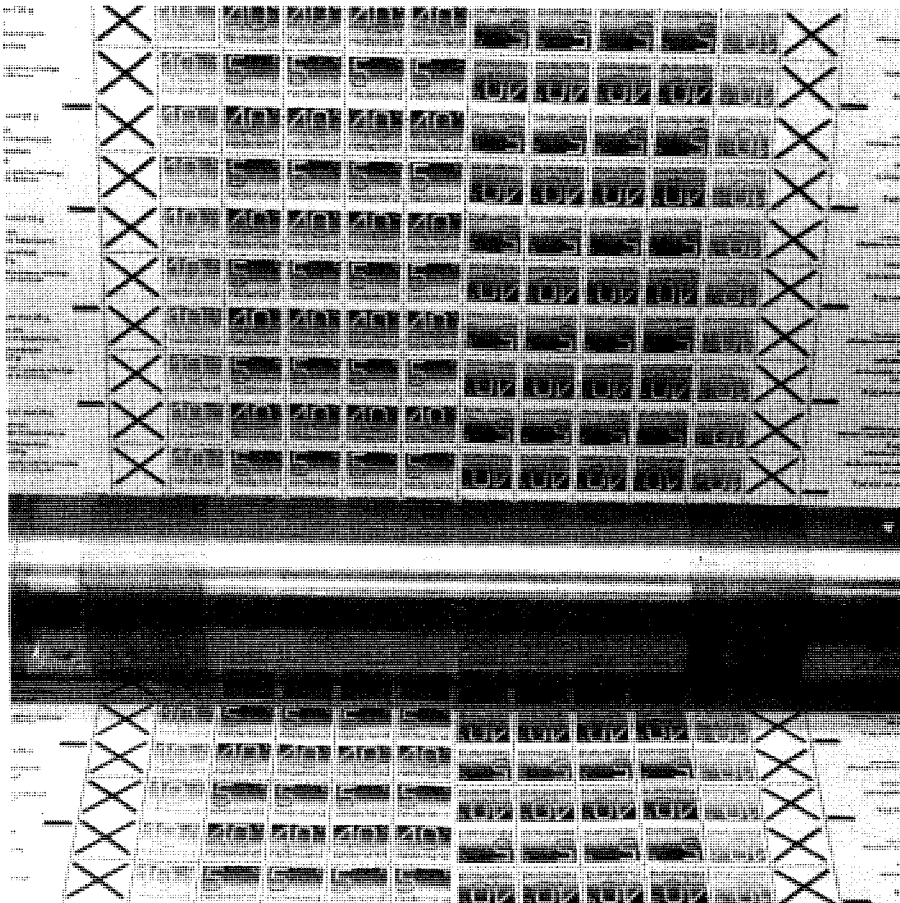

In pro-fil, een nog experimenteel mededelingenblad van de fil. dienst der PTT, vindt men van tijd tot tijd ook informatie over boekjes en rolzegels. We kregen toestemming nevenstaande foto van de aanmaak van 21a over te nemen.

Enige plaatfouten/kenmerken bij de nieuwe boekjes. Het is niet zeker, dat deze straks ook alle in de catalogus worden opgenomen. De opvallendheid is dan voornaamste selectienorm.

20a

- b,1-o,1 verticale witte streep
- b,1 vijf blauwe stipjes in bovenmarge
- o,1 vijf blauwe stipjes in ondermarge
- T blauwe stip in tekst naast PB
- T rode stip rechts onder tekstbalk
- T - b,1 drie rode stipjes boven tekstbalk/twee boven zegel

21a

- b,1 vlek in/bij poot rechtsboven

Waarschuwing: Bij deze en ook bij oudere boekjes worden wel eens exemplaren aangeboden, die smaller zijn als de normale 44 mm. Kennelijk is er dan een 'zelf-snijder' aan het werk geweest, die te weinig gedecentreerde boekjes tròk, en ze dus zelf maar maakte.

## NIEUWE UITGIFTEN

### ZWEDEN

#### postzegelboekje

nominaal: 8.50 Kr  
zegelinhoud: 10 x 85 öre (zeekoet en alken)  
uitgiftedatum: 10-3-1976

#### postzegelboekje

nominaal: 10.00 Kr  
zegelinhoud: 10 x 1 Kr (kloskantster)  
uitgiftedatum: 10-3-1976

#### postzegelboekje 'toeristenboekje'

nominaal: 8.50 Kr  
zegelinhoud: 10 x 85 öre (toeristische motieven Ångermanland)  
uitgiftedatum: 3-6-1976

### JERSEY

#### postzegelboekje

nominaal: 50 p  
zegelinhoud: 3 velletjes - 2 x 1 p en 2 andreaskruisen  
- 4 x 5 p  
- 4 x 7 p

uitgiftedatum: 5-4-1976  
kaft: formaat 89x65 mm, kleur groen, geniet

#### postzegelboekje

nominaal: £ 1.-  
zegelinhoud: 5 velletjes - 4 x 1 p  
- 4 x 5 p 2x  
- 4 x 7 p 2x

uitgiftedatum: 5-4-1976  
kaft: formaat 89x65 mm, kleur violet, geniet

### NOORWEGEN NOORSE LANDSCHAPPEN

#### boekje 1

nominaal: Nkr 10.00  
zegelinhoud: 10 x 100 øre rotsplateau de 'kansel' bij Lyse fjord.  
papier: fosforescerend  
uitgiftedatum: 20-5-1976  
omslag: formaat 21,1x27,5 mm  
oplage: 400.000

#### boekje 2

nominaal: Nkr 12.50  
zegelinhoud: 10 x 125 øre bloesemtijd op Balestrand bij Sogne fjord.  
papier: fosforescerend  
uitgiftedatum: 20-5-1976  
omslag: formaat 21,1x27,5 mm  
oplage: 700.000

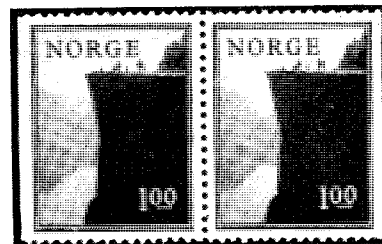

### KOMPLEET OVERZICHT NIEUWTJESVERZORGING AUTOMAATBOEKJES

P. Houdewind, Van Boisotring 41, Zoetermeer-2280  
BOEKJES VAN NEDERLAND, WEST-DUISSLAND EN BERLIJN

W. de Rooy, Hollandsingel 35, Waalwijk-4100  
BOEKJES VAN BELGIË, FINLAND, NOORWEGEN, ZWEDEN, ENGELAND, FARØER, CANADA,  
JERSEY, GUERNSEY, MAN EN IERLAND

J.G. de Ruiter, U.S.A. (opgeven bij J. Hali, Ulenpaslaan 51m Arnhem)  
BOEKJES VAN U.S.A.



## GROOT-BRITANNIË

### automaatboekje\_10\_p

nieuw model, formaat 53x44 mm (zoals de 'oude' ingenaaide boekjes), met ingeplakte zegelinhoud.

nominaal: 10 p

zeginhoud: vel met 2x $\frac{1}{2}$ , 3x1 en 1x6 p; perf. in marge doorlopend òf één p.-gaatje.

papier: normaal (gom PVA-dextrine) met fosforbanen

uitgifte: 10-3-1976

kaft: blauwgrijs fond met rode tekst, dun karton, gerild.

Binnenzijde wit met grijze tekst (tarieven nov. 1975).

Eén op de 25 exemplaren (het zijn pakjes van 25) heeft een zwart opgedrukt telblok. Formaat 6,0x2,5 mm.

'snijlijn': Elk ca 10e boekje (de cilinderomtrek is nog niet precies bekend) vindt men links op de marge een paarse (kleur van 1p-zegel) verticale streep, lengte 31mm.

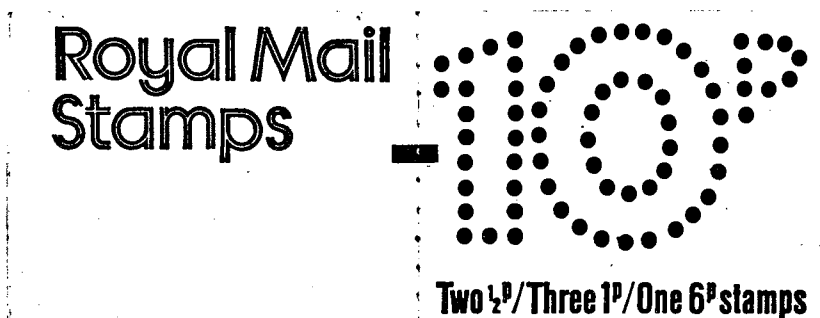

boekje met telblok

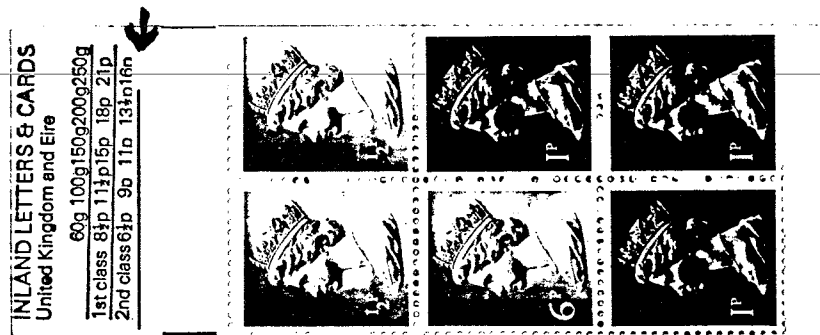

zeginhoud met snijlijn

Vanaf 10 maart nemen de Engelse posterijen proeven met deze nieuwe boekjes door ze te verkopen via een aantal automaten in de Londense distrikten Centrum-Oost, Zuidwest, West en Centrum-West. Als de proef slaagt wil men geleidelijk in het gehele land met dit soort boekjes gaan werken.

Men is van plan later dit jaar ook twee gewone postzegelboekjes van dit model uit te gaan geven. Het worden boekjes met een inhoud van 10x6 $\frac{1}{2}$  en 10x8 $\frac{1}{2}$  p.

Om deze nieuwe boekjes te kunnen vervaardigen, heeft men een Goebels boekjesmachine aangekocht. Hiermee worden de omslagen bedrukt, waarna de zegels erin bevestigd worden.

De zegelinhouden worden nu aan de rol gedrukt. Links en rechts van de zegelinhoud bevindt zich een marge. Naast een druktechnische functie (zie snijstrepen) wordt deze marge natuurlijk ook gebruikt om de zegels in de kaft te plakken.

Belangrijk voordeel van deze nieuwe boekjes zijn de sterk verminderde produktiekosten en de korte produktietijd (van belang bij tariefwijzigingen).

n.b. Naar ons nu pas bekend werd zijn er van de vorige 10p-boekjes in oktober en februari nog nieuwe oplagen verschenen.

## OVERZICHT POSTZEGELBOEKJES VAN BERLIJN

MH-1: Berlijnse gebouwen DM 2.- 1-11-1949

Inhoud: blad 1: 5x20 Berlijnse gebouwen en tekstzegel rood  
blad 2: 5x10 Berlijnse gebouwen en tekstzegel rood  
blad 3 en 4: 5x4 Berlijnse gebouwen en tekstzegel bruin  
blad 5 en 6: 5x1 Berlijnse gebouwen en tekstzegel zwart  
tekstzegel: 100 Jahre Deutsche Briefmarke  
5 lichtgroene tussenblaadjes met postreklame.

De kaft is lichtbruin van kleur, heeft het formaat 7,5 x 5,1 cm en is aan de ene kant geniet en aan de andere kant open.

kaft 2: onbedrukt

kaft 3: posttarieven van 1949

kaft 4: Postschnelldienst

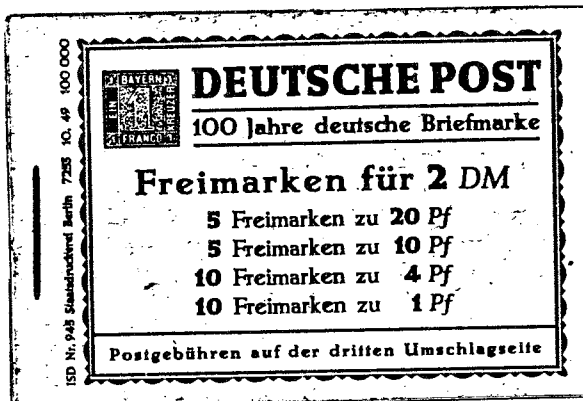

MH-2: Berlijnse gebouwen DM 2.- 8-5-1952

Inhoud: blad 1: 5x20 Berlijnse gebouwen en tekstzegel rood: "Die Briefmarke ein Geschenk für unsere jungen Schulsparer".  
blad 2: 5x10 Berlijnse gebouwen en tekstzegel groen: "Die Berliner Schuljugend spart durch Briefmarken".  
blad 3: 5x4 Berlijnse gebouwen en tekstzegel bruin: "Aktuelle Meldungen aus aller Welt Ruf: 23".  
blad 4: 5x4 Berlijnse gebouwen en tekstzegel bruin: "Telegramm-Aufgabe durch Telefon spart Zeit Ruf: 240019".  
blad 5: 5x1 Berlijnse gebouwen en tekstzegel zwart: "Der Fernsprech-Dienst ist immer für Sie auf Draht Ruf: 04".  
blad 6: 5x1 Berlijnse gebouwen en tekstzegel zwart: "Die deutsche Post- Ihr treuer Helfer!"  
5 gele tussenblaadjes met postreklame.

De kadt is lichtbruin van kleur, heeft formaat 7,5 x 5,1 cm en is aan de ene kant geniet en aan de andere kant open.

Kaft 2 en 3: posttarieven van 1952

kaft 4: Fernsprechnebenstellenanlage



MH 3 t/m 5 hebben het formaat 11,7 x 5,1 cm en zijn aan de ene kant geplakt en aan de andere kant gerild.

MH-3: Dürer DM 1.- maart 1962

Inhoud: 10x10 Dürer

3a kaft 2 en 3: posttarieven van 1-7-1961

kaft 4: reclame Ondrusch

3b kaft 2 en 3: posttarieven van 1-7-1962

kaft 4: Vergiss mein nicht - Postleitzahl

3c kaft 2 en 3: posttarieven van 1-3-1963

kaft 4: Häufig hilft ein Postsparbuch

## Häufig hilft ein Postsparbuch



boekje 3c  
kaft 4

3d kaft 2 en 3: posttarieven van 1-3-1963  
kaft 4: reclame Bühler

MH-4: Zwinger Dresden DM 1.- juni 1965

Inhoud: 10x10 Zwinger Dresden

4a kaft 2 en 3: posttarieven van 1-3-1963  
kaft 4: reclame FIDACOS (Mädler)

4b kaft 2 en 3: posttarieven van 1-3-1963  
kaft 4: reclame FOTO-KINO-WEGERT

Variant: MH-4 die na 10 augustus 1966 werden verkocht, hadden op de voorzijde een stempel: Gebührenübersicht auf den Innenseiten überholt!

MH-5: Brandenburger Tor DM 2.- 13-12-1966

Inhoud: 4x10, 2x20 en 4x30 Brandenburger Tor  
kaft 2: Reklame Michel (voor alle oplagen)  
kaft 3: Versandstelle (voor alle oplagen)

5a 4: Reklame Mädler  
5b 4: Reklame Behrendt  
5c 4: Reklame Schneider  
5d 4: onbedrukt

MH-6 t/m 8 hebben het formaat 5,9 x 5,1 cm en zijn aan de ene kant geplakt en aan de andere kant gerild.

MH-6: Brandenburger Tor DM 1.- juli 1970

Inhoud: 4x10 en 2x30 Brandenburger Tor

6a kaft 2: reclame HAWID  
kaft 3: reclame Hamann  
kaft 4: reclame Michel  
6b kaft 2: Versandstelle  
kaft 3: reclame Berliner Zoo  
kaft 4: reclame Michel

6c kaft 2: reclame HAWID  
kaft 3: reclame Berliner Zoo  
kaft 4: reclame Schneider



6a of b  
kaft 4



6c  
kaft 4



- 6d kaft 2: reklame HAWID  
 kaft 3: reklame Berliner Zoo  
 kaft 4: reklame Dietzel



6d  
 kaft 4

MH-7: Brandenburger Tor DM 1.- juli 1970

Inhoud: 2x20 en 2x30 Brandenburger Tor

- 7a kaft 2: reklame HAWID  
 kaft 3: reklame Mauritius  
 kaft 4: reklame Michel  
7b kaft 2: Versandstelle  
 kaft 3: reklame Berliner Zoo  
 kaft 4: reklame Michel

MH-8: Unfallverhütung (getand) DM 2.- nov. 1972

Inhoud: 2x10, 2x20, 2x30 en 2x40 Unfallverhütung (getand)

- 8a kaft 2: reklame HAWID  
 kaft 3: reklame Philacolor  
 kaft 4: reklame Michel  
8b kaft 2: Versandstelle  
 kaft 3: reklame Philacolor  
 kaft 4: reklame Michel  
8c kaft 2: reklame HAWID  
 kaft 3: Postmuseum  
 kaft 4: reklame Michel  
8d kaft 2: Versandstelle  
 kaft 3: Postmuseum  
 kaft 4: reklame Michel

MH-9: Unfallverhütung (ongetand) DM 2.- sept. 1974

Inhoud: 2x10, 2x20, 2x30 en 2x40 Unfallverhütung (ongetand)

- 9a kaft 2: reklame HAWID op de marge twee lila balkjes  
 kaft 3: onbedrukt  
 kaft 4: reklame Michel telblokje: 1 op 50 boekjes  
9b kaft 2: Versandstelle op de marge twee lila balkjes  
 kaft 3: onbedrukt  
 kaft 4: reklame Michel telblokje: 1 op 50 boekjes  
9c kaft 2: posttarieven van 1 juli 1974  
 kaft 3: onbedrukt op de marge twee lila balkjes  
 kaft 4: Versandstelle telblokje: 1 op 50 boekjes  
9d kaft 2: DURCH DAS EIGENE TELEFON....  
 kaft 3: onbedrukt op de marge twee bruine balkjes  
 kaft 4: Versandstelle telblokje: 1 op 50 boekjes

Varianten: Bij gedecentreerde boekjes kan in plaats van twee snijbalkjes slechts één snijbalkje aanwezig zijn.

Bij sommige boekjes (bv. MH-9d) komen vrijwel afgesneden "Bogenlaufnummer" voor.

Het optreden van korrektietanding manifesteert zich in een smalle of brede "Ausgleichszahn" en is een logisch gevolg van het drukken aan de rol. (Zie de afbeeldingen op de volgende bladzijde).

MH met spitse tand →

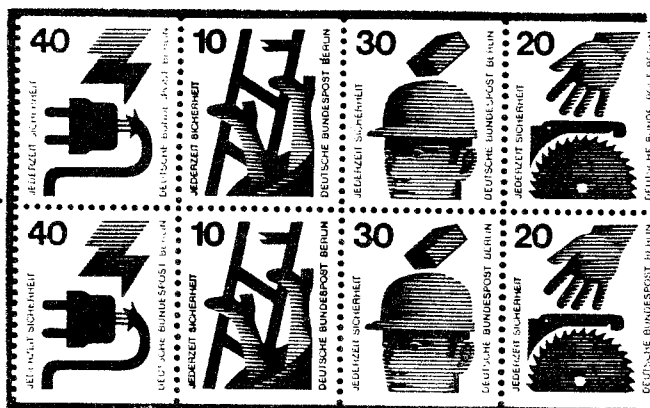

MH met brede tand →

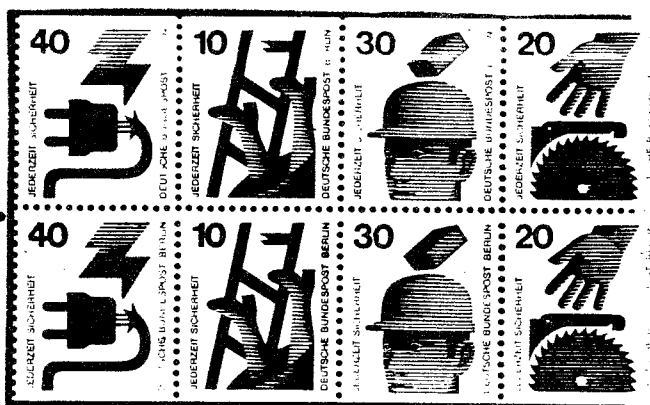

### Automaatboekjes met opdruk.

Van de Berlijnse boekjes zijn vrijwel geen exemplaren met stempel "Gebührenangaben ungültig" bekend, omdat MH-5,6,7 en 8 géén tarievenlijstje bevatten. De LPD-Berlin heeft geen stempel "Gebührenangaben ungültig" gebruikt. Restanten van MH-4a en 4b werden in 1972 door de Versandstelle in Frankfurt voorzien van het Kastenstempel "Gebührenangaben ungültig".

Zoals eerder vermeld werden deze boekjes 4a en 4b in augustus 1966 door de Berlijnse postkantoren voorzien van onderstaand stempel:



### Prijsbeeld.

De boekjes MH-1 en 2 zijn vrij duur (ca. DM 160,-), de overige boekjes zijn betaalbaar maar vaak moeilijk verkrijgbaar. De melding van de diverse teksten is zeer gebrekkig en verwarrend; met als gevolg dat sommige teksten niet eens in de Michel Spezial Katalog zijn opgenomen.

N.B. De gebruikte nummering in advertenties e.d. is voor de Berlijnse boekjes MH-8 en 9 niet eenduidig!!!!

P.Houdewind

## VERSCHILLEN TUSSEN ROLZEGELS EN ZEGELS VAN HET VEL

### Inleiding.

Algemeen werd aangenomen dat we de rolzegels slechts van de velzegels kunnen onderscheiden als we over zegels met een rugnummer beschikken of een strip van 21 of meer hebben (11 voor de grootformaatzegels), dwz langer dan het zegelvel hoog is. Enkele nieuwe inzichten maken het nu mogelijk een groot aantal zegels wel te splitsen in rol- of velzegels. In de meeste gevallen is een goede loep onmisbaar, soms is het blote oog voldoende.

De zegels waar het ons om gaat worden in rasterdiepdruk (of aalgemener rotogravure, etsdruk) gedrukt. Het is een diepdrukprocédé, het te drukken gedeelte is in de cylinder geëtst. Na het beïnkten wordt de overtollige inkt met een rakelmes van de cylinder afgeveegd. Om te voorkomen dat alle inkt meegenomen wordt is over het geëtste deel een raster aangebracht, meestal een diagonaal kruisraster. Oneffenheden in het rakel laten loodrecht op de cylinderas inktstrepen achter, de afdrukken zijn de zgn. rakelstrepen.

De drukpers wordt gevoed met papier hetzij met vellen (velinleg, sheed-fed) hetzij met een doorlopende papierbaan (van de rol, reel-fed). Het papier zuigt de inkt uit de putjes, rasterpunten op echter voordat de inkt droogt verplaatst het zich enigszins over het papier:

De dunnen drukinkt vloeit naar één kant van het zegel. Aan deze kant is de druk donkerder en zijn de rasterpunten vaak vervloeid, aan de tegenovergestelde kant echter is de druk lichter en worden de rasterpunten goed zichtbaar.

We coderen de richtingen waarheen de inkt vloeit, de drukrichtingen, eenvoudig als B(oven), R(echts), O(onder) en L(inks) ten opzichte van het zegelbeeld.

De drukrichtingen zijn uitstekend te zien bij de Juliana en profiel zegels op fosforescerend papier. Bij zegels op gewoon papier is het een stuk lastiger.

Voor Juliana Regina zegels zie het betreffende hoofdstuk in dit artikel.

Door het 'vloeien' van de drukinkt zien we 'golven', vaak al met het blote oog.

Horizontale golven komen overeen met drukrichtingen L of R, verticale met drukrichtingen B of O.

Het is aan te raden eerst de golven te ontdekken en dan pas de drukrichting aangezien de twee overgebleven kanten van het zegel niet ter zake doen maar vaak een goed rasterbeeld te zien geven.

Sinds 1924 worden Nederlandse zegels door Joh. Enschedé in rasterdiepdruk gedrukt. Eerst op persen met velinleg (sheed fed), later ook van de rol (reel fed) resp. op de Albert Frankenthal (1936-1955), op de 4-kleuren Goebel pers, de Regina (1955-..) en op de 3- (à4-) kleuren Chambon pers (1961-..).

De clou van de Nederlandse frankeerzegels is dat ze sheed-fed drukrichtingen L of R (staand formaat) hebben, dwz. ze 'liggen' op de cylinder, terwijl de reel-fed (dus zeker de rolzegels) 90° gedraaid zijn, drukrichtingen B of O, dwz. ze 'staan' op de cylinder. De cylinders kunnen kennelijk omgekeerd in de pers gezet worden vandaar dat we van dezelfde cylinder zowel B als O kunnen aantreffen.

Om de zegels van het vel (ze kunnen zowel sheed-fed als reel-fed zijn) te kunnen onderscheiden van de rolzegels (altijd reel-fed) moeten we de velzegels beter bestuderen. Verzamelaars van etsingnummers kunnen hier een belangrijke rol spelen.

In de navolgende tabellen vergelijken we de drukrichtingen van de velzegels met die van de rolzegels.

We bekijken achtereenvolgens: de vooroorlogse zegels, de naoorlogse (papier met wm.) en de gelegheidszegels.

Een apart hoofdstuk over de Juliana Regina zegels volgt daarop.

Afsluitend een hoofdstuk over velopmaak een perforatie.

<u>waarde</u>	<u>procédé</u>	<u>periode</u>	<u>vel</u>	<u>rol zonder nr.</u>
Lebeau: 1 ct	sheet-fed	1941-1947	B,0	-
1½ct	sheet-fed	1941-1947	B,0	-
1½ct	AF	1936-1941	-	L,R
2 ct	sheet-fed	1941-1942	B	-

<u>waarde</u>	<u>procédé</u>	<u>periode</u>	<u>vel</u>	<u>rol zonder nr.</u>
2½ct	sheet-fed	1941-1947	B	-
7½ct+2½ct	AF	1941	-	R
7½ct	sheet-fed	1941-1944	B	-
7½ct	AF	1941-1942	?	-
3 ct	sheet-fed	1945-1947	B	-
3 ct	AF	1938	-	?
4 ct	sheet-fed	1945	0	-
Veth : 5 ct	sheet-fed	1934-1940	L,R	-
5 ct	AF	1936-1940	? (1939)	B
6 ct	sheet-fed	1934-1940	L,R	-
6 ct	AF	1936	-	?
12½ct	sheet-fed	1934-1940	L,	-
12½ct	AF	1937	-	?
v.Konijnenburg:				
5 ct	sheet-fed	1940, 1945-1947	L,R	-
5 ct.	AF	1940	?	?
Traliezegels:				
7½ct+2½ct	AF	1940	-	R
7½ct	AF	1940	L	-

In 1937 zijn ook rollen van de 4 ct Lebeau aangemaakt echter werden door een tariefwijziging overbodig en zijn vernietigd. Van mei 1942 tot maart 1949 zijn de postzegelautomaten buiten gebruik geweest bij gebrek aan passende munten.

Het verschil tussen sheet-fed en reel-fed moet goed te zien zijn vanwege de draai van 90° op de cylinder toch geeft met name de Veth-serie problemen. Ik kan nl. het raster niet terugvinden. Zoals reeds in de inleiding gezegd dient het raster om de inkt vast te houden als de rakel over de cylinder gaat.

Er zijn in de beginperiode van de rotogravure pogingen gedaan om van het raster af te komen. Door de tekening op te bouwen uit lijnen liefst diagonaal, en kringetjes kregen we toch een vervanging van het raster.

Rasterloze rotogravure werd voornamelijk gebruikt om plaatdruk te imiteren (de meeste frankeerzegels van Mexico 1917-1955, en Zuid Afrika 1929-1948 b.v.). Het ontwerp van Veth was ook bedoeld voor plaatdruk!

We zijn bij het bepalen van de drukrichting afhankelijk van duidelijke inktverplaatsingen of rakelstrepen!

<u>waarde</u>	<u>procédé</u>	<u>periode</u>	<u>vel</u>	<u>rol zonder nummer</u>	<u>rol met nummer</u>
v.Krimpen:					
1 ct	sheet-fed	1946-1968	B,0	-	-
2 ct	sheet-fed	1946-1951	B,0	-	-
	AF	1948-1955	L,R	L,R (1948,1954)	-
	Regina	1955-1969	L,R	L,R (1955-1964)	R (1967-1969)
2½ct	sheet-fed	1947-1948	B	-	-
3 ct	sheet-fed	1953-1958	B,0	-	-
	Regina	1964-1971	R	-	-
4 ct	sheet-fed	1946-1957	B,0	-	-
	" Gouda	1962	B	-	-
	Regina	1957-1962	L,R	R (1957-1964)	-
5 ct	sheet-fed	1953-1963	B	-	-
	Chambon	1963-1974	R	-	-
	" F	1971-1974	R	-	-
	Regina	1974-	R	L (1963-1965)	-
	" F	1974-	R	-	-
6 ct	sheet-fed	1954-1966	B,0	-	-
7 ct	sheet-fed	1953-1958	B	-	-
	Regina	1964-1965	L,R	R	-
8 ct	sheet-fed	1957-1964	B	-	-
	" Gouda	1962	B	-	-
	Chambon	1965-1966	,R	-	-
	Regina	1965-1966	,R	R (1965)	R (1965)

<u>waarde</u>	<u>procédé</u>	<u>periode</u>	<u>vel</u>	<u>rol zonder nummer</u>	<u>rol met nummer</u>
Juliana en face:					
10 ct	sheet-fed	1949-1953	L,R	-	-
	AF	1949-1953	-	B	-
	" Watersnood	1953	0	-	-
Delta:					
10 ct	Regina	1963-	L,R	-	R (1966- )
	Chambon	1972	R	-	-
Juliana en profil:					
10 ct	sheet-fed	1953-?	L,R	-	-
	" 12 ct	1958	L	-	-
	Regina	1955-?	B	B,0	0 (1966)
	" 12 ct	1958	B	-	-
	AF	1953-1955	-	B,	-
12 ct	sheet-fed	1954-1956	L	-	-
	" Gouda	1962	R	-	-
	Regina	1957-1962			
		1967-1970	B,0	B,0 (1961,1964)	0 (1966-1969)
	" F	1967-	,	-	0 (1967-1970)
	Chambon	1963-1970	,0	-	-
	" F	1967-1970	B,0	-	-
15 ct	sheet fed	1953-1963	L	-	-
	" F	1967	L	-	-
	Regina	1964-1971	,0	B,0 (1964)	0 (1965-1970)
	" F	1967-1970	B,0	-	0 (1967-1970)
	Chambon	1964-1965	,	-	-
18 ct	Chambon	1965	0	-	-
	Regina	1965-1966	0 (1966)	B (1965)	B (1965)
20 ct	sheet-fed	1954-1965	L	-	-
	Chambon	1966-1971	,	-	-
	" F	1967-1972	,0	-	-
	Regina	1967-1971	,	,0 (1964)	0 (1965-1971)
	" F	1968-1971	B,	-	0 (1967-1971)
24 ct	Chambon	1963	0	-	-
25 ct	sheet-fed	1953-1966	L	-	-
	Chambon	1968-1971	B,0	-	-
	" F	1969-1973	B,0	-	0 (1973)
	Regina	1961-1971	-	,0 (1961-1965)	0 (1966-1971)
	" F	1972-	B,	-	0 (1969-
30 ct	sheet-fed	1954-1967, '71	L	-	-
	Regina	1961-1965, '71	-	,0 (1961,1963)	0 (1965,1971)
	" F	1971	B,0	-	0
35 ct	sheet-fed	1954-1965	L	-	-
37 ct	sheet-fed	1958-1961	L	-	-
40 ct	sheet-fed	1953-1970	L	-	-
	" F	1971	-	-	-
	Regina	1964-1970	-	? (1964)	B,0(1965,1967-1970)
	" F	1971	-	-	0
45 ct	sheet-fed	1953-1967, '70	L	-	-
	" F	1967-1970	L	-	-
	Regina	1965-1970	-	-	B,0(1965,1969-1970)
	" F	1967-1971	-	-	0
50 ct	sheet-fed	1953-1970	L	-	-
	" F	1971	-	-	-
	Regina	1965-1970	-	-	0
	" F	1971	-	-	0
60 ct	sheet-fed	1954-1971	L	-	-
	" F	1971	L	-	-
	Regina	1965-1970	-	-	0
	" F	1971	-	-	0
62 ct	sheet-fed	1958	L	-	-

vervolg Juliana en profil.

<u>waarde</u>	<u>procédé</u>	<u>periode</u>	<u>vel</u>	<u>rol zonder nummer</u>	<u>rol met nummer</u>
70 ct	sheet-fed	1957-1963			
	" F	1966,1969	L	-	-
	Regina	1971	L	-	-
	" F	1965,1969-'70	-	-	0
	" F	1971	-	-	0
75 ct	sheet-fed	1953-1970	L	-	-
	" F	1971	L	-	-
	Regina	1965,1968-'70	-	-	0
	" F	1971	-	-	0
80 ct	sheet-fed	1958-1970	L,R	-	-
	" F	1971	R	-	-
	Regina	1967-1970	-	-	0
	" F	1971	-	-	0
85 ct	sheet-fed	1956-1965	L	-	-
95 ct	sheet-fed	1967	L	-	-
	Regina	1967-1968	-	-	0

De periode-aanduiding is in het algemeen voor de velzegels, indien de rolzegels afwijken wordt dit er apart bij vermeld.

Een komma bij de drukrichtingen betekent dat zowel de 'normale' als ook de 'kopstaande' kunnen voorkomen. Bijvoorbeeld B, betekent dat ook 0 te verwachten is.

<u>waarde</u>	<u>procédé</u>	<u>jaar van uitgifte</u>	<u>vel</u>	<u>rol met nummer</u>
<b>GELEGENHEIDSZEGELS:</b>				
25 ct Europa	Chambon	1969	R	R
25 ct Europa	Chambon	1970	R	R
25 ct Europa	Regina	1971	0	R
30 ct Europa	Chambon	1972	0	0
30 ct Thorbecke	Chambon	1972	R	R
20 ct Vlag	Regina	1972	L	0
25 ct Vlag	Regina	1972	R	0
35 ct Europa	Chambon	1973	R	R
30 ct Amsterdam	Regina	1975	R	0
35 ct Amsterdam	Regina	1975	R	0

Het verschil bij de Regina-drukken zit in de velopmaak van de Juliana-Regina guldenwaarden, zie daarover verderop. (wordt opgenomen in sept.nr. red.)

De Amsterdam-zegels zijn als 2-zijdig getande rolzegels direct te herkennen. De andere gelegenheidszegels vertonen geen nette snijrand aan de lange zijden zoals de Juliana-Regina guldenwaarden.

#### De rugnummers.

Hoe precies het nummeren plaatsvindt na de druk is nog niet bekend. Er zal een vaste relatie zijn tussen druk, oprollen en nummeren. Als we een strip met 2 nummers zo houden dat het laagste nummer boven zit, dan zien we de nummers normaal staan of kopstaand. Alle in 1965 uitgegeven rolzegels (incl. 18,40 en 45 ct.) hebben normale nummers! Pas later ging men op kopstaande nummers over. Draaien we nu onze strip om de lengte-as om zodat we de zegelzijde zien, dan zien we 'drukrichting' 0 of B, d.w.z. de inkt zakt af of gaat naar boven. We noemen nummering normaal als we 0 zien en kopstaand als we B zien.

Nu blijkt dat alle Nederlandse rolzegels (op één na) een normale nummering hebben. Alleen de 25 ct Europa 1969, het eerste rolzegel in dit grote formaat, heeft een kopstaande nummering!

We geven in een codering ook de drukrichting aan. Als we de rolzegels nu zo draaien: 90° naar rechts bij R, 90° naar links bij L, 180° bij B, overanderd bij 0 dan hebben we, bij de normale nummering, de stand bij de afgifte uit de apparaten. Bij kopstaande nummering nog eens 180° doordraaien, we geven deze nummering aan door er een K voor te zetten. De codering gaat eveneens op voor de ongenummerde rolzegels al hoeven we daar niets over de nummers of de nummering aan te geven

Een paar voorbeelden: en profil. 18 ct --gW/B ongenummerd  
 18 ct n1gW/B let op n1, niet k1!  
 45 ct n1gW/B let op n1, niet k1!  
 45 ct n1gW/0  
 Europa 1969 Kk3dF/R let op k3, niet n3!  
 1970 k3dF/R

De codering is nog niet volmaakt omdat de gom- en papiernotaties onnauwkeurig of zelfs onjuist zijn. Over gom- en papiernotaties een andere keer.

### De Juliana Regina zegels.

De Juliana Regina zegels zijn gedrukt volgens het autotypische rasterdiepdruk-procédé, dwz het raster heeft een functie in de tekening. Bij gewone rasterdiepdruk heeft het raster een druktechnische functie (zie inleiding), het raster loopt over de hele cylinder, elk zegel heeft een andere rastertekening en daardoor wordt de tekening van het zegel aangetast. Het raster wordt als hinderlijk beschouwd en daarom is er verscheidene malen geprobeerd te komen tot een 'rasterloze rasterdiepdruk' (zie na de vooroorlogse zegels). Bij Juliana Regina heeft men nu een raster aangebracht in het origineel -elk zegel heeft nu in principe hetzelfde rasterbeeld- en heeft men om de onderdelen van de tekening, die er het netst en strak uit moeten zien, een dunne lijn aangebracht. We kunnen nu twee typen onderscheiden:

- type 1: omlijning van de belettering, de buste en de buitenrand.
- type 2: omlijning van de belettering en de buste.

Bij type 2 is de omlijning van de buitenrand weggelaten.  
 Type 1 komt alleen voor bij: de 25 ct uit boekje 9  
 de 1,25 vel met ets.nr. 1

Type 2 bij alle latere zegels: de 25 ct uit de boekjes 13 en 14  
 de 1,25 vel met ets.nr. 2  
 de 1,25 rol en verder alle overige waarden zowel vel  
 als rol als boekjes.

De Speciale Catalogus neemt de 2 typen van de 25 ct apart op al wordt het type-verschil niet omschreven. Kleur- en papierverschillen maken onderscheid ook nog eens mogelijk. Het is evident dat de 2 typen van de 1,25 ook opgenomen dienen te worden. Het bepalen van de drukrichting is vrij lastig. De Juliana Regina-zegels worden slechts reel-fed gedrukt. Dit betekent dat we bij vel- en rolzegels B of 0 kunnen verwachten. Bij de zegels uit de boekjes moeten we uitgaan van de stand in de boekjes, het boekje is de (verkoop)eenheid. We vinden zowel B als 0 vanwege de tête-bêche-stand. De linkerbaanhelft heeft 0, de rechterbaanhelft heeft B. We weten dus nu in welke richting we moeten zoeken. Normaal moeten de rasterpunten vervloeien met de eerder genoemde omlijning. Bij B zien we witte puntjes direct boven de omlijning, de ruimte tussen de rasterpunten is vrij, bij 0 zien we witte puntjes direct onder de omlijning. Verder druipst de inkt uit het middenfond vaak naar boven uit bij B en naar onder bij 0.

Een beknopte opstelling van de Juliana Regina-zegels:

<u>waarde</u>	<u>vel</u>	<u>rol</u>	<u>waarde</u>	<u>vel</u>	<u>rol</u>
30 ct	B,0	0	1,--	B	0
35 ct	B	0	1,25 type 1	B	-
40 ct	B,0	0	1,25 type 2	B,0	0
45 ct	B	0	1,50	B	0
50 ct	B	0	2,--	B,0	0
55 ct	B	0	2,50	B	0
60 ct	B,0	0	5,--	B,0	-
70 ct	B	0	10,--	B	-
75 ct	B	0			
80 ct	B	0			
90 ct	B	0			

JULIANA REGINA

<u>waarde</u>	<u>ets.nr.</u>	<u>C1</u>	<u>C2</u>	<u>D1</u>	<u>D2</u>	<u>dienstorder</u>
30 ct	LR 1	B				H668 21-12-1971
	A	0				
	LR 2		B	B		
35 ct	LR 1	B				H463 15-08-1972 ?
	LR 2	B				
	LR 3	B			B	
40 ct	LR 1	B, B,0	B,0	B		H668 21-12-1971
	A					
45 ct	LR 1	B				H668 21-12-1971
	LR 2			B		
50 ct	LR 1	B		B	B	H668 21-12-1971
	LR 2				B	
55 ct	LR 1				B	? -03-1976
60 ct	LR 1	B		B		H668 21-12-1971
	A	0				
70 ct	LR 1	B	B			H668-21-12-1971
75 ct	LR 1	B		B	B	H668 21-12-1971
80 ct	LR 1	B				H668 21-12-1971
	LR 2			B		
90 ct	LR 1				B	? -04-1975

type rugnr.

30 ct	k1	0				
35 ct	k1	0			0	
40 ct	k2	0				
	k1	0	0	0	0	
45 ct	k2	0				
	k1			0		
50 ct	k2	0		0		
	k1				0	
55 ct	k1				0	
60 ct	k2	0		0	0	
70 ct	k2	0				
75 ct	k2	0			0	
80 ct	k2	0			0	
90 ct	k2				0	

GOM: C1 = PVA crème-gekleet  
 C2 = PVA crème/wit, zwak gestreept  
 D1 = PVA dextrine blauw, gestreept  
 D2 = PVA dextrine blauw, gekleet

Een PVA-dextrine egaal blauw nog niet aangetroffen. C2 moet misschien gesplitst worden, echter er zijn maar weinig zegels resp. boekjes die deze gom hebben in vergelijking met de overige drie soorten.

In de kolommen van de gomsoorten is de drukrichting aangegeven.

<u>waarde</u>	<u>ets.nr.</u>	<u>drukrichting</u>	<u>gom</u>	<u>dienstorder</u>
1,--	1 t/m 9	B	B2	H172 20-03-1969
1,25 type 1	1	B	B2	H56 23-01-1969
type 2	2	B,0	B2	
1,50	1	B	B2	H55 26-01-1971
2,--	1	B,0	B2	? -09-1972
2,50	1 t/m 3	B	B2	H423 10-07-1969
5,--	1	B,0	B2	H281 14-05-1970
10,--	1	B	B2	H281 14-05-1970
	<u>type rugnr.</u>			
1,--	n2	0	B2	
	k3	0	B2	
1,25 type 2	k3	0	B2	H376 02-07-1970
1,50	k3	0	B2	
2,--	k3	0	B2	
2,50	k3	0	B2	H376 02-07-1970



Gom: B2 = Henco overwegend dof, gelig.  
Dienstorder H+serienr. + datum : aankondiging van de zegels.

De guldenwaarden worden in rollen gesneden. Ze hebben aan de lange zijden een nette snijrand.

### VELOPMAAK EN PERFORATIE (in grote lijnen).

We zijn hier geïnteresseerd in 2 zegelformaten: A en G.

A = 13 1/2:12 3/4 14/16                      G = 12 3/4:14 16/25

In deze staande stand worden de vellen bekeken. Dat houdt in dat de v.Krimpen- en Delta-zegels 90° naar rechts gedraaid worden.

#### Sheet-fed formaat A:

Vellen 10x20 met in de bovenrand, soms onder, een ets.nr.

Als er 2 vellen naast elkaar op de cylinder staan worden de nrs. voorafgegaan door een L of een R, aangevend het linker- resp. rechtervel. De cylinderas is parallel de lange zijde van het vel.

De dubbelvellen worden gewoonlijk vóór de perforatie gescheiden. Linker- en rechtervellen hebben meestal hetzelfde perforatiebeeld: boven 1 gat, rechts gelijk, onder doorlopend, links doorlopend (of 180° gedraaid) of onder 1 gat, links doorlopend, boven doorlopend, rechts gelijk (of 180° gedraaid).

De richting van de perforatie (links danwel rechts doorlopend) komt vaak overeen met de drukrichting (L danwel R). In de boven- en onderranden vinden we markeerboogjes om de plaats aan te geven waar de vellen op de perforatiemachine opgeprikt moeten worden. Vanaf 1948 is incidenteel ook een perforatiekam gebruikt die de nog niet gescheiden dubbelvellen samen in verticale richting perforateert. Markeerboogjes vinden we nu extra in de linkerrand van het linkervel en rechterrands van het rechtervel. Als deze boogjes zijn doorgeprikt i.p.v. die in de boven- en onderrand dan is deze speciale kam gebruikt. Gaarne opgave van zegels met deze boogjes in de zijranden. De 45 ct en profiel fosfor is bekend met een niet doorgeprikt boogje op de linkerrand!

#### Reel-fed (Albert Frankenthal) formaat A:

Vellen 10x20 met in de bovenrand een ets.nr. Geen dubbelvellen.

De cylinderas is parallel de korte zijde van het vel, snijstrepen op de boven- en onderrand.

De vellen worden apart geperforeerd (als bij sheet-fed) en hebben ook markeerboogjes. De cylinders voor de rolzegels hadden een omtrek van 20!

De papierbaan werd door een kam die 4 rijen tegelijk nam geperforeerd. De zijranden hadden geen extra gaten. Er zaten 15 rollen naast elkaar.

#### Reel-fed (Regina).formaat A:

Vellen 10x20 met in de bovenrand, soms onder, een ets.nr. meestal voorafgegaan door L of R (dubbelvellen).

De cylinderas is parallel de korte zijde van het vel, snijstrepen op de boven- en onderrand.

Het perforeren geschiedt op de pers, voordat de papierbaan gescheiden wordt. Er zijn geen markeerboogjes!

Het perforatiebeeld is als volgt:

korte zijden doorgeperforeerd, evenals de brug tussen 2 vellen.

de linkerrand van het linkervel en de rechterrands van het rechtervel hebben 2 extra gaten. De kam perforateert 2 rijen tegelijk.

De cylinderomtrek is 21 zegels. Dit geldt ook voor de cylinders van de rolzegels. Er zitten 21 rollen naast elkaar.

#### Reel-fed (Regina).formaat G:

We hebben hier twee mogelijkheden: vellen 10x10 of vellen 10x5.

a. Twee vellen 10x10 naast elkaar. Geen ets.nrs.. De cylinderas is parallel de lange zijde, snijstrepen op de linker- en rechterranden. Het perforeren geschiedt op de pers etc.

Het perforatiebeeld is als volgt:

de linker- en rechterranden zijn doorgeperforeerd, de beide overige randen hebben 2 extra gaten. De kam perforateert 2 kolommen tegelijk. Cylinderomtrek is 22 zegels (2x10+2).

b. Twee vellen 10x5 boven elkaar. Geen ets.nr. (1971 Pr.Bernhard 25ct, 1976 de Ruyter) of ets.nr. in de bovenrand (Juliana Regina). Snijstrepen in de boven- en onderranden. De cylinderomtrek is 12 (2x5+2). Vandaar de cylinderomtrek van 12

**DRUKRICHTINGEN**



normaal



**TYPEN JULIANA REGINA (schematisch)**

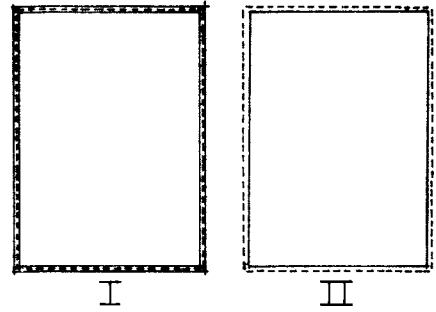

**VELOPMAAK EN PERFORATIEBEELD**

REGINA

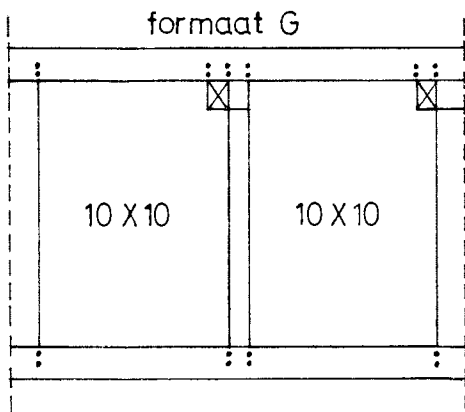
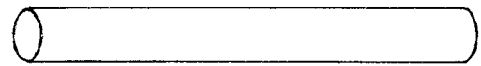
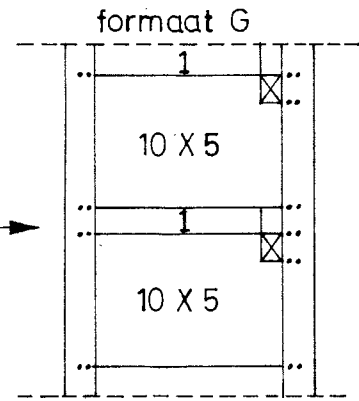
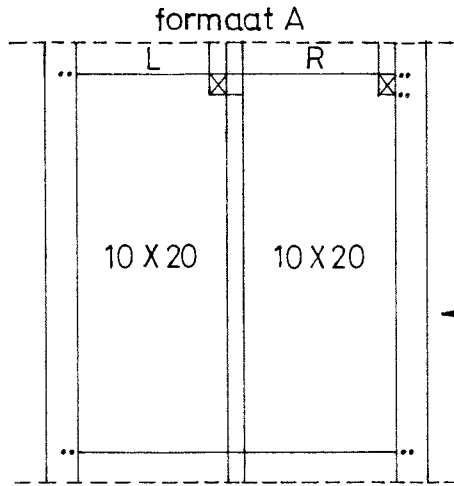

**VELINLEG (maat A)**

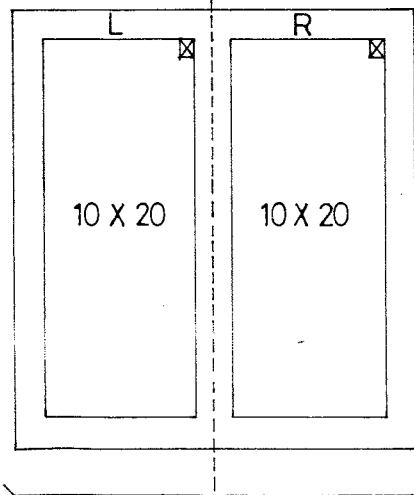

**CHAMBON**

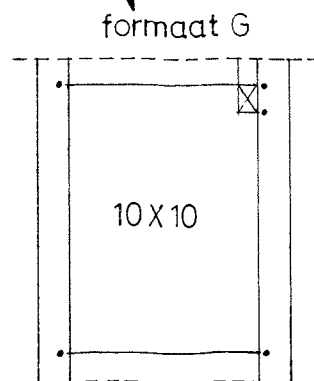
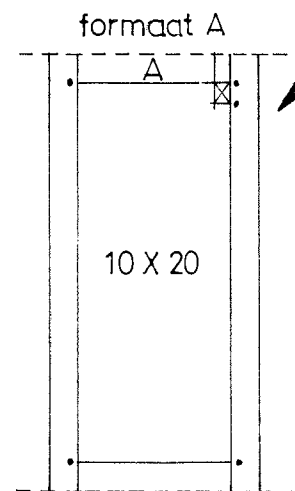

perforatie:

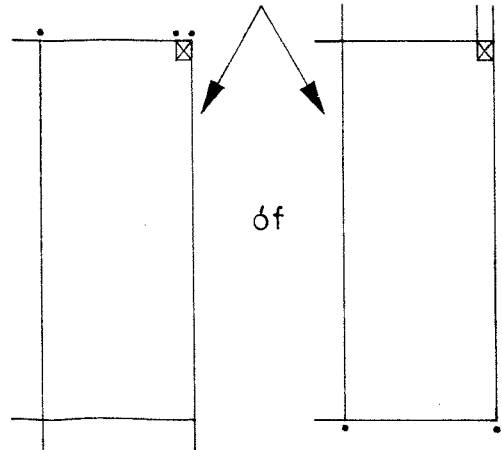

voor de rolzegels op de Regina, voor Chambon is de omtrek 11!

Het perforeren geschiedt op de pers, etc.

Het perforatiebeeld is als volgt:

de boven- en onderrand doorlopend, de zijkanten 2 extra gaten. Ook hier een kam die 2 rijen tegelijk perforereert? Er zitten 10 rollen naast elkaar.

#### Reel-fed (Chambon) formaat A:

Vellen 10x20 met in de bovenrand, soms onder, een ets.nr. letter (soms, 10ct Delta 4, ets.nr.). Geen dubbelvellen. De cylinderas is parallel de korte zijde, snijstrepen op boven en onderrand.

Het perforeren geschiedt op de pers, etc.

Het perforatiebeeld is als volgt:

de boven- en onderrand doorgeperforeerd, de zijranden 1 extra gat. De kam perforereert 2 rijen tegelijk.

De cylinderomtrek is 21. Dit geldt ook voor de rolzegels (slechts de 25 ct en profiel fosfor in 1973, vermoedelijk 10 rollen naast elkaar).

#### Reel-fed (Chambon) formaat G:

Vellen 10x10. Geen dubbelvellen. Geen ets.nrs. De cylinderas is parallel de korte zijde, snijstrepen op de boven- en onderrand. Het perforeren geschiedt op de pers, etc.

Het perforatiebeeld is als volgt:

de boven- en onderrand doorgeperforeerd, de zijranden 1 extra gat. De kam perforereert 2 rijen tegelijk. De cylinderomtrek is 11. Dit geldt ook voor de rolzegels. Er zitten 10 rollen naast elkaar.

#### Randbedrukking:

Telcijfers in de zijranden, 1-5(10,20) links, 5(10,20)-1 rechts. Snijstrepen meestal halverwege de randen, bij meerkleurendruk ook nog extra in de hoeken (of elders op die rand) waarbij ze dan misschien tevens als registerstrepen dienst doen.

De randbedrukking bij de Juliana Regina (30-90ct) is min of meer standaard. De ets.nrs. worden er aan toegevoegd, de L (of R) is vast! Let eens op de uitzonderingen, want die zijn er!

#### Slotopmerkingen:

We hebben voor een groot aantal rolzegels een criterium gevonden om ze van velzegels te kunnen onderscheiden. We hebben gezien dat een grondige studie van de velzegels onmisbaar is en dat er nog veel werk te doen valt. Ik denk hier met name aan het erbij halen van de gom- en papiersoorten.

Ik wil de heren J.Dekker en H.A.Tielman hartelijk danken voor hun inspiratie en adviezen. Moge dit artikel de aanzet zijn tot verdere studie van een belangwekkend gebied waarin de rugnummers slechts een ondergeschikte rol spelen net als de telblokjes bij de auto-maatboekjes.

#### Literatuur.

NMP 1934-1976: verspreide gegevens.

Jan Dekker: Dertig jaar restdiepdruk aan de rol Uphilex catalogus 1966.

Het moderne Nederland, Lebeau en Veth 50 j. NMP'74 456-459, 531-535, 678.

Onze postzegelrollen en de cylinderomvang Bulletin Kontaktgroep R17-19.

G.H.Meyer : Koninging Juliana 'en profiel' MS 1975 440-441. '76 5-6, 70, 176-177.

Hoe worden postzegels gemaakt Joh.Enschedé & Zn., Haarlem 1952 2e dr.

R.C.Bakhuizen-v.d.Brink,  
Postbus 749, Leiden.  
071-130262 of 766707.

#### ROLZEGELS JULIANA REGINA.

In het vorige bulletin is abusievelijk vermeld dat de 75 en 80 ct zijn gedrukt op papier met dunne horizontale streepjes; dit is niet juist! De gom is D2 (blauwachtig gevlekt). Ook de 40 ct. is inmiddels verschenen met D2-gom.

De codering voor dextrine-gom blauwachtig gevlekt is D2 en niet D3.

Portheine.

+++++

## ONTWERP VEILINGREGLEMENT KONTAKTGROEP VERZAMELAARS AUTOMAATBOEKJES EN ROLZEGELS

- 1 Inzenders (verkopers) dienen lid te zijn van de Kontaktgroep.
- 2 Het aangeboden veilingmateriaal dient aangetekend (al of niet met aangegeven waarde) te worden toegezonden aan de veilinghouder. De Kontaktgroep aanvaardt geen aansprakelijkheid voor verloren gegaan veilingmateriaal.
- 3 Indien het aangeboden veilingmateriaal niet overeenstemt met de door inzender bijgevoegde omschrijving, is het ter veiling aangeboden maatgevend.
- 4 Het veilingmateriaal is vanaf het moment van ontvangst tot afgifte verzekerd.
- 5 Inzender dient van het aangeboden een inzetprijs te bepalen.
- 6 Het is de veilinghouder toegestaan om na overleg met het Bestuur van de Kontaktgroep, het aangeboden gedeeltelijk schriftelijk te veilen.
- 7 De kavels zijn naar beste weten omschreven en worden daartoe vooraf door een veilingkommissie van tenminste twee personen beoordeeld.
- 8 Tot de veiling worden uitsluitend leden van de Kontaktgroep toegelaten, geschorste leden worden niet toegelaten.
- 9 De betreffende leden kunnen schriftelijk en/of bij aanwezigheid in de zaal bieden. Eén der bestuursleden biedt namens de schriftelijke bidders. Bij gelijk uitgebracht bod heeft de bidder in de zaal voorrang boven de schriftelijke bidder. Bij een schriftelijke veiling geldt het eerst binnengekomen hoogste bod.
- 10 Biedingen worden per bod tot f 10.- met 50 cent verhoogd, vanaf f 10.- t/m f 20.- met f 1.-, vanaf f 20.- t/m f 50.- met f 2.-, vanaf f 50.- t/m f 100.- met f 5.-, vanaf f 100.- t/m f 500.- met f 10.- en daarboven met f 25.-
- 11 Indien een kavel niet beantwoordt aan de omschrijving kunnen leden in de zaal dit kenbaar maken voor aanvang van de veiling. In geval van juistheid van het bezwaar zal het kavel worden teruggenomen.
- 12 Gekochte kavels kunnen direkt na afloop van de veiling tegen kontante betaling in ontvangst worden genomen; als kontante betaling gelden betaalcheques en giro-betaalkaarten.
- 13 Niet ter veiling afgehaalde kavels worden aan de kopers voor hun rekening aangetekend toegestuurd binnen één week na ontvangst van het door hen verschuldigde bedrag. Zij dienen binnen 14 dagen na ontvangst van hun aankoopnota vermeerderd met aangetekende verzendkosten, het notabedrag over te maken op rekening van de veilinghouder.
- 14 Kopers die zonder opgave van redenen langer dan één maand met betaling in gebreke blijven of bij herhaling ook voor kortere tijd, kunnen voor bepaalde tijd van deelname aan de veiling worden uitgesloten.
- 15 Kavels die na twee maanden niet door de koper zijn betaald worden op hun kosten in een volgende veiling opnieuw aangeboden. Indien de opbrengst dan minder bedraagt dan de eerste keer is het verschil in opbrengst voor zijn rekening. Een eventuele meerdere opbrengst vervalt aan de inzender.
- 16 Reklames van zaalkopers dienen onmiddellijk na afloop van de veiling aan de veilingkommissie kenbaar te worden gemaakt. Deze neemt de betreffende kavels in ontvangst en zal binnen 14 dagen, zo nodig bijgestaan door de keuringskommissie van de Kontaktgroep, uitspraak doen over de al of niet juistheid van de reclame. Eventuele kosten van onjuist bevonden reclames worden verhaald op de reclamerende koper. Schriftelijke bidders aan wie kavels zijn toegewezen kunnen binnen één week na ontvangst van de kavels reclameren door toezending van deze met de volledige omslag, aan de veilingkommissie. Voor hen geldt dezelfde regel betreffende al of niet gegrond zijn van hun reclame.
- 18 Reclame is niet mogelijk voor kavels die bestaan uit restanten, verzamelingen, bundels, partijen e.d. en voor kavels waarbij een kwaliteitsafwijking is vermeld.
- 19 Reklames betreffende beschadiging door verzending dienen te worden aangetoond.
- 20 Het eigendomsrecht gaat over bij betaling, het risico bij de toewijzing.
- 21 De veilingkosten bedragen 10%, deze worden ten laste van de verkoper gebracht; ze worden berekend over de opbrengst van de verkochte kavels, alsmede over het inzetbedrag van de niet verkochte kavels. Verkoper is per kavel een tafelgeld van f 0,50 verschuldigd.
- 22 Inzake geschillen betreffende veilingaangelegenheden doet het bestuur van de Kontaktgroep een bindende uitspraak.

Veiling 8 De kavels 1 t/m 270 worden schriftelijk geveild.

kavel	kat.	inzet	omschr.	kavel	kat.	inzet	omschr.
1	20.-	15.-	1H3	53	17.50	12.-	5n
2	20.-	15.-	1H8	54	52.-	40.-	5n 3x
3	60.-	40.-	1H9 3x	55	52.-	40.-	5n + 5n tb.
4	25.-	20.-	1H10	56	35.-	25.-	5n tb.
5	50.-	40.-	1H10 2x	57	35.-	25.-	5n tb.
6	50.-	40.-	1H10 2x	58	35.-	25.-	5n tb.
7	125.-	50.-	1Mx	59	18.-	8.-	6aS
8	125.-	50.-	1Mx	60	18.-	15.-	6aS
9	125.-	50.-	1Mx	61	18.-	12.-	6aS
10	40.-	30.-	2H2 2x	62	45.-	35.-	6aS tb.
11	60.-	40.-	2H2 3x	63	27.-	20.-	6aS + 6eFS
12	20.-	10.-	2H3	64	18.-	8.-	6aB
13	20.-	10.-	2H4	65	18.-	12.-	6aB
14	20.-	15.-	2H5	66	175.-	125.-	6aS Specimen
15	40.-	30.-	2H5 2x	67	350.-	250.-	6bB
16	25.-	20.-	2My	68	350.-	200.-	6bB
17	40.-	30.-	2Mz	69	350.-	200.-	6bB
18	40.-	30.-	2Mz	70	100.-	65.-	6cS
19	40.-	30.-	2Mz	71	100.-	65.-	6cS
20	300.-	225.-	2Mz Specimen	72	250.-	150.-	6cS tb.
21	15.-	12.-	3yD	73	100.-	65.-	6cB
22	24.-	12.-	3yD + 3a	74	75.-	50.-	6dB
23	80.-	50.-	3yD reg. strepen	75	75.-	40.-	6dB
24	12.50	10.-	3yW	76	75.-	50.-	6dS
25	25.-	20.-	3yW 2x	77	75.-	50.-	6dS
26	21.50	18.-	3yW + 3a	78	75.-	40.-	6dS
27	30.-	25.-	3yW blauw breed	79	75.-	50.-	6dS
28	30.-	25.-	idem.	80	75.-	50.-	6dS
29	25.-	10.-	3yW bruin	81	175.-	125.-	6dS tb.
30	25.-	15.-	idem	82	125.-	80.-	6eB 5x kftstrook
31	25.-	15.-	idem	83	150.-	100.-	6eB 6x kftstrook
32	25.-	15.-	idem	84	25.-	10.-	6eS
33	25.-	10.-	3yW paars	85	60.-	40.-	6eS tb.
34	25.-	15.-	idem	86	25.-	15.-	6eS
35	25.-	15.-	idem	87	9.-	6.-	6eFB
36	47.-	30.-	3a 3x + 3a t.b.	88	22.50	15.-	6eFB tb. groot
37	29.-	25.-	3a + 3a t.b.	89	22.50	10.-	idem
38	21.50	13.-	3a + 4yW	90	31.50	20.-	6eFS + 6eFS tb. klein
39	15.-	12.-	4yD	91	35.-	24.-	6fFpS 2x + 6fFpS tb.
40	15.-	12.-	4yD	92	35.-	20.-	6fFpS tb + 6fFpB tb.
41	27.50	20.-	4yD reg. streep	93	48.-	30.-	6fFpS, 6fFpB, 6fFqS, 6fFqB
42	12.50	7.50	4yW	94	40.-	25.-	6fFpB snijlijn, 6fFqB snijl.
43	55.-	40.-	4yW 2x + 4yW tb	95	40.-	28.-	6fFqS + 6fFqS tb.
44	25.-	18.-	4yW 2x	96	40.-	28.-	6fFqS + 6fFqS tb.
45	12.50	8.-	4yW	97	25.-	18.-	6fFqS tb.
46	12.50	8.-	4yW	98	25.-	10.-	6fFqS tb.
47	37.50	20.-	4yW + 4yW paars.	99	15.-	10.-	6fFqB
48	25.-	18.-	4yW reg. str. paars	100	25.-	10.-	6fFqB tb.
49	25.-	18.-	idem	101	25.-	18.-	6fFqS snijlijn.
50	125.-	75.-	4z tb, reg. str. paars	102	22.50	15.-	6fFqB snijlijn
51	35.-	25.-	5m + 5n	103	54.-	32.-	7a 6x
52	35.-	25.-	5n 2x	104	81.-	50.-	7a 9x

kavel	kat.	inzet	omschr.	kavel	kat.	inzet	omschr.
105	9.-	5.-	7a	160	250.-	160.-	9d
106	17.50	10.-	7a tb.	161	250.-	160.-	9d
107	28.-	10.-	7a, 7b, 7bF	162	250.-	160.-	9d
108	28.-	18.-	7a 2x, 7bF	163	250.-	160.-	9d
109	27.-	20.-	7b 3x kauftstrook	164	250.-	160.-	9d
110	28.-	20.-	7b tb. + 7bF	165	250.-	160.-	9d
111	60.-	40.-	8a 3x	166	250.-	160.-	9d
112	60.-	40.-	8a + 8a tb.	167	200.-	140.-	9e
113	40.-	30.-	8a + 8aF	168	200.-	140.-	9e
114	40.-	25.-	8a + 8aF	169	200.-	140.-	9e
115	40.-	25.-	8a + 8aF	170	200.-	140.-	9e
116	60.-	40.-	8aF 3x	171	200.-	140.-	9e
117	60.-	40.-	8aF 3x	172	200.-	140.-	9e
118	40.-	30.-	8b tb.	173	200.-	140.-	9e
119	45.-	30.-	8b + 8bF	174	400.-	300.-	9e tb.
120	45.-	30.-	8b + 8bF	175	300.-	200.-	9e vage voet 0,1
121	40.-	30.-	8c	176	550.-	400.-	9eF vage voet 0,1
122	40.-	20.-	8c	177	300.-	200.-	9f
123	40.-	30.-	8c	178	300.-	200.-	9f
124	40.-	30.-	8c	179	300.-	200.-	9f
125	60.-	40.-	8c tb.	180	300.-	200.-	9f
126	90.-	60.-	8c + 8cF	181	600.-	400.-	9f tb.
127	50.-	35.-	8cF	182	300.-	200.-	9fF
128	75.-	50.-	8cF tb.	183	300.-	200.-	9fF
129	30.-	20.-	9a	184	300.-	200.-	9fF
130	30.-	20.-	9a	185	150.-	80.-	9g2 links geplakt
131	30.-	20.-	9a	186	150.-	100.-	9g2 "
132	30.-	20.-	9a	187	150.-	100.-	9g2 "
133	30.-	20.-	9a	188	150.-	100.-	9g2 "
134	30.-	20.-	9a	189	220.-	150.-	9g1 gerep. X b,1
135	30.-	20.-	9a	190	220.-	150.-	9g1 tb. gerep. X b,1
136	30.-	20.-	9a	191	150.-	100.-	9gF
137	30.-	20.-	9a	192	150.-	100.-	9gF
138	30.-	20.-	9a	193	150.-	100.-	9gF
139	75.-	50.-	9a tb.	194	300.-	200.-	9gF telblok
140	75.-	50.-	9a tb.	195	300.-	200.-	9gF tb.
141	22.50	15.-	9aF	196	300.-	200.-	9gF tb.
142	22.50	15.-	9aF	197	30.-	20.-	9h
143	22.50	15.-	9aF	198	30.-	20.-	9h
144	22.50	15.-	9aF	199	30.-	20.-	9h
145	22.50	15.-	9aF	200	30.-	20.-	9h
146	22.50	15.--	9aF	201	30.-	20.-	9h
147	22.50	15.-	9aF	202	30.-	20.-	9h
148	22.50	15.-	9aF	203	30.-	20.-	9h
149	22.50	15.-	9aF	204	30.-	20.-	9h
150	22.50	15.-	9aF	205	60.-	40.-	9h tb.
151	75.-	50.-	9aF tb.	206	90.-	60.-	9h ONGELDIG
152	75.-	50.-	9aF tb.	207	55.-	35.-	9h gerep. X b,1
153	500.-	350.-	9b	208	12.-	8.-	9hF.2
154	500.-	350.-	9b	209	36.-	25.-	9hF.2 3x
155	140.-	75.-	9cF	210	12.-	15.-	9hF.2
156	140.-	80.-	9cF	211	12.-	8.-	9hF.2
157	140.-	80.-	9cF	212	12.-	8.-	9hF.2
158	210.-	150.-	9cF vage voet 0,1	213	30.-	20.-	9hF.2 tb.
159	210.-	150.-	idem	214	27.-	20.-	9hF.1 + 9hF.2

kavel	kat.	inzet	omschrijving				
215	30.-	20.-	9hF.2 tb.				
216	30.-	20.-	9hF.2 tb.	244	15.-	10.-	12a
217	15.-	10.-	10aD	245	53.-	35.-	12a 2x + 12a tb.
218	15.-	10.-	10aD	246	23.-	10.-	12a tb.
219	15.-	10.-	10aD	247	23.-	15.-	12a tb.
220	25.-	18.-	10aD tb.	248	25.-	15.-	13a
221	15.-	10.-	10aW	249	25.-	15.-	13a
222	17.50	12.-	10aF	250	25.-	15.-	13a
223	30.-	20.-	10aF tb.	251	55.-	35.-	13a + 13a tb.
224	30.-	15.-	10aF tb.	252	30.-	20.-	13a tb.
225	22.50	15.-	10bF	253	23.-	15.-	14a + 14a tb.
226	22.50	15.-	10bF	254	15.-	10.-	14a tb.
227	22.50	15.-	10bF	X 255	15.-	10.-	15a, gom c1
228	45.-	30.-	10bF 2x	X 256	20.-	12.-	15a, gom c1 dunX
229	50.-	30.-	10bF tb.	X 257	10.-	6.-	15a, gom c1 tb.
230	25.-	18.-	11a	258	20.-	15.-	15a, gom c2 dunX 2x
231	25.-	18.-	11a	259	30.-	20.-	15a, c2 tb. dun X
232	25.-	18.-	11a	260	30.-	20.-	15a, c2 tb. dunX
233	25.-	18.-	11a	261	40.-	25.-	15a, c2, dunX
234	25.-	18.-	11a				15a, c2, dun X tb.
235	25.-	18.-	11a	262	5.-	8.-	18a, d1
236	40.-	30.-	11a tb.	263	12.50	12.-	18a, d1 + 18a, d1 tb.
237	27.50	20.-	11b	264	8.-	5.-	18a, X smal uitlopend
238	27.50	20.-	11b	265	7.50	10.-	18a, d1 tb.
239	27.50	20.-	11b	266	4.-	7.50	18a, d2 tb.
240	27.50	20.-	11b	267	23.50	14.-	19a, middenbaan 3,7 mm
241	55.-	40.-	11b tb.	268	28.50	18.-	19a 4x, 19b 3x, 19b tb.
242	55.-	18.-	11b tb.	269	12.-	10.-	19b tb. 3x
243	15.-	10.-	12a	270	20.-	10.-	19b, middenbaan 4,9 mm

De navolgende kavels worden op 19 juni 1976 tijdens de bijeenkomst in de zaal geveild.

kavel	kat.	inzet	omschrijving
271	20.-	15.-	postzegelboekje NVPH 22
272	20.-	15.-	pb. 22 met 2 ringen
273	20.-	15.-	pb. 22 met nietje, vlekje op laatste vel / omslag en 4 zegels pb. 22 inkompleet en nietje verwijderd.
274	50.-	25.-	pb. 23 - 2 ringen verwijderd, boekje los, doch wel compleet.
275	20.-	16.-	pb. 38
276	200.-	150.-	pb. 46
277	40.-	30.-	pb. 47 - ontbreekt 1 zegel bij laatste velletje.
278	60.-	50.-	pb. 49
279	15.-	12.-	pb. 50
280	15.-	12.-	pb. 50
281	15.-	20.-	pb. 50
282	17.50	23.-	pb. 51
283	17.50	17.50	pb. 51
284	25.-	25.-	pb. 52
285	60.-	50.-	pb. 54
286	1000.--	800.--	PROEFBOEKJE ROTTERDAM I
287	1000.--	800.--	PROEFBOEKJE ROTTERDAM II

288	35.-	18.-	1H1 - gedecentreerd gesneden, boven
289	70.-	32.-	1H1 2x, - gedec. gesneden, boven
290	60.-	30.-	1H1.a iets scheef gesneden + 1H1.a ( bij beide boekjes rug niet ingesneden)
291	30.-	25.-	1H2 - gedec. gesneden, boven
292	60.-	30.-	1H2 2x - gedec. gesneden, onder
293	32.50	25.--	1H4 - ten opzichte van de 7 ct zegel gedec. geperforeerd.
294	50.-	35.-	1H4 ballpoint "5" op kaft + 1H7 + 1H9.
295	35.-	22.50	1H5, plakmarge slechts 5 mm.
296	30.-	20.-	1H5, 2 mm scheef gesneden
297	30.-	11.-	1H6.c met register streepjes
298	60.-	40.-	1H6.c 2x met registerstreepjes
299		5.-	1H7 inkompleet, mist de zegels b,6 en o,6
300	30.-	10.-	1H8 - gedec. gesneden onder
301	30.-	20.-	1H8, precies gedec. gesneden onder
302	30.-	25.-	1H8 - 1 mm scheef gesneden
303	60.-	40.-	1H9 2x - 1 boekje ged. gesneden boven + 1 boekje ged. gesneden onder.
304	125.-	100.-	1H10.d reg. streep ( potlood notitie op de kaft )
305	125.-	40.-	1Mx - kaft met ballpoint beschreven.
306	125.-	40.-	1Mx - kaft besmeurd en beschadigd
307	125.-	40.-	1Mx - op de kaft blauwe vlekken
308	70.-	16.-	2H1 - gedec. gesneden boven
309	70.-	14.-	2H1 - gedec. gesneden boven
310	50.-	30.-	2H1.a2 kaft van de rug niet ingesneden.
311	50.-	25.-	2H1.a2 registerstreep 3,8 mm lang
312	30.-	25.-	2H3 - zegelinhoud schuin naar beneden weggesneden
313	30.-	30.-	2H4 - zegelinhoud iets scheef gesneden rechts boven.
314	100.-	60.-	2H5 - vlekje op kaft + 2H6 + 2H9 - rug niet ingesneden + 2H10, potlood aantekening op de kaft Alle 4 de boekjes gedec. gesneden.
315	30.-	20.-	2H8, 1 mm scheef gesneden.
316		15.-	2H9, kaft scheef gesneden, zegelinhoud scheef, kaft zwaar beschadigd.
317		15.-	1H1 + 2Mx. Beide boekjes gestempeld postmuseum 18 IX 65.
318	1000.-	800.-	TESTBOEKJE a
319	2000.-	1500.-	TESTBOEKJE b , 20 zegels. Een blok van 6 zegels is losgescheurd, doch wel aanwezig. Kaft bedrukt in zwart kaftmotief. Zegels gedecentreerd gesneden. Vertikale vouw over de zegels b,1 en 0,1
320	1000.-	700.-	<u>2Mx versnijding type C</u>
321	50.-	45.-	3yW - reg. streep blauw breed, gedec. geperf. 0,7 mm naar beneden.
322		30.-	3yW, blauw breed + 3yW paars + 3yW bruin. Bij alle 3 de boekjes de binnenzijde van de kaft beschadigd door verwijderde plakker.
323	150.-	65.-	3yW 5-strip ( blauw breed, blanko, blanko, paars, bruin )
324	37.50	25.-	3yW, zegelverschuiving 1,2 mm
325	35.-	35.-	3a gedec. gesneden ( 10 ct. 0,5 mm / 18 ct. 0,6 mm )
326	35.-	25.-	3a gedec. gesneden boven
327	29.-	20.-	3a gedec. geperforeerd.
328	40.-	30.-	3a met plaatfoutje "kroontje"
329	35.-	25.-	4yD reg. streep paars, gedec. geperf. beneden.
330	(50.-)	25.-	4yW reg. streep paars 2x, potlood aantekeningen naast de plakmarge
331	35.-	25.-	4z gedecentreerd geperforeerd boven
332	35.-	25.-	idem
333	1000.-	800.-	<u>4z versnijding type D</u>
334	187.50	150.-	5m, kaftstrook van 10 boekjes, waarvan 1 met telblok.
335	250.-	100.-	5 tb. stempel SPECIMEN, marge oppervlak beschadigd.
336	37.50	22.-	5m, gedec. geperf. boven.
337	175.-	50.-	5 snijlijn midden, slechts stipje zichtbaar.
338	37.50	25.-	5m, gedec. geperforeerd beneden.



kavel	kat.	inzet	omschrijving
339	37.50	22.-	5n, gedec. gesneden boven
340	52.50	25.-	5 3x, op kaft met ballpoint "1966".
341	1750.-	1400.-	<u>5, versnijding type C</u>
342	104.-	60.-	6aS, 6aB, 6eS, 6eB, 6eFS1 en 6eES2.
343	75.-	30.-	6dB, over tekst marge een verticale vouw.
344	100.-	40.-	6cB, de kaft heeft een zwarte vlek
345	180.-	120.-	6aB, kaftstrook 10 boekjes, het boekje tb. heeft aan achterzijde van het X 0,3 een fotohoekje.
346	50.-	20.-	6dB tb. op de kaft een inktvlekje.
347	25.-	10.-	6eB, bruine vlekjes op de kaft, potlood beschreven.
348	25.-	10.-	6eS, bruine vlekjes op de kaft.
349	25.-	15.-	6eS
350	34.-	22.-	6eS + 6eFB
351		8.-	6eFB, aan kaft gegumd + 6eFS 2x, vastgeplakt fotohoekje aan X 0,3
352	24.-	11.-	6fFpS + 6fFqS Bij beide boekjes stip boven zegel b,2
353	35.-	15.-	7a + 7bF + 5. Bij alle drie de boekjes zijn de kaften beschreven.
354	30.-	20.-	7a, vlekje onder tekstkader + 7b groen rasterstreepje naast X.
355	39.-	20.-	7a, gedec. gesneden onder.
356	40.-	20.-	7b + 7bF - bij beide boekjes rasterstreepje boven b,2.
357	29.-	30.-	7b gedec. geperforeerd beneden.
358	120.-	70.-	7bF kaftstrook 13 boekjes ( 8 boekjes goed, 2 boekjes tb. goed, 3 boekjes hebben een vastgeplakt fotohoekje onder X 0,4 )
359	24.50	15.-	7bf + 15a, c2 + 18a smal uitlopend X
360	17.50	10.-	7bF cilinderstreepje boven 0,2
361	20.-	8.-	8a, op kaft met ballpoint geschreven "19"
362	80.-	30.-	8a 4x, kaft met potlood aantekeningen en/of gegumd.
363	100.-	35.-	8a 5x, idem.
364	40.-	15.-	8a tb., kaft beschadigd
365	80.-	30.-	8aF 4x, met ballpoint beschreven kaften.
366	20.-	8.-	8aF, potlood aantekening op tekststrook en buitenzijde kaft.
367	40.-	20.-	8a, op kaft potlood "1969" + 8aF
368	40.-	25.-	8b 2x, bij één boekje kaft smoezelig
369	45.-	25.-	8bF 2x, kaften vuil
370	40.-	20.-	8c, tekststrook iets beschadigd
371	50.-	25.-	8cF, tekststrook iets beschadigd.
372	30.-	10.-	9a, kaft met potlood beschreven geweest.
373	22.50	10.-	9aF, weggegumd potlood streepje op de kaft.
374	22.50	10.-	9aF, potlood streepje op kaft.
375	22.50	10.-	9aF, zwarte stippen op de kaft.
376	22.50	10.-	9aF, op kaft met potlood F
377	22.50	10.-	9aF, op kaft met potlood "aF"
378	22.50	10.-	9aF, idem
379	22.50	10.-	9aF, idem
380	500.-	250.-	9b, vouw in de kaft
381	500.-	325.-	9b, bij rugvouw nagelafdrukken door meerdere malen uit een bundel trekken.
382	300.-	100.-	9cF telblok, buitenzijde kaft met ballpoint beschreven.
383	140.-	25.-	9cF, op kaft met ballpoint "fosfor"
384	1300.-	1000.-	<u>9cF telblok, versnijding type B</u>
385	250.-	120.-	9d, bruine vlekjes op de kaft.
386	250.-	125.-	9dF, aan de kaft is gegumd
387	250.-	60.-	9dF, ietsje aan de kaft gegumd
388	200.-	60.-	9e, perforatie tussen tekst en X boven ingescheurd, vouw door X
389	200.-	40.-	9e, zegels gevouwen geweest over b,2 en o,3

kavel	kat,	inzet	omschrijving
390		35.-	9eF, perforatie tussen tekst en X aan onderzijde ingescheurd.
391	375.-	125.-	9eF, aan de kaft is gegumd.
392	375.-	200.-	9eF, tekst t.o.v. de zegels naar beneden verschoven.
393	300.-	200.-	9f, witte krasjes door X b,1
394	300.-	140.-	9fF, kaft plaatselijk ingedrukt
395	150.-	80.-	9g.2 , rode punt boven b,2
396	125.-	80.-	9g.1 , rode rakelstrepen over X
397	125.-	60.-	9g.1 rechts geplakt, op kaft in potlood "N"
398	150.-	100.-	9gF, rakelstrepen door b,1
399	150.-	95.-	9gF, tekst t.o.v. de zegels gezakt
400	225.-	125.-	9gF, X b,1 aan rechter bovenzijde afgeschuind.
401	30.-	15.-	9h, met potlood "64A" op de kaft.
402		30.-	9h, 1 boekje met gekapt telblok
403	12.-	8.-	9hF.2 vlek op de tekstmarge
404	12.-	6.-	9hF.2 kaft met potlood beschreven.
405	40.-	25.-	10aD kaftpaar met snijlijn 8+4 mm
406	40.-	25.-	10aD idem
407	40.-	25.-	10aW idem
408	25.-	20.-	10aF, plaatfout: stip rechts boven balk
409	50.-	20.-	10bF telblok, binnenzijde van de kaft in ballpoint "M"
410	50.-	10.-	10bF (kleine zegelverschuiving) + 12a, bruine punt in X
411	60.-	40.-	11a + 11b + 12a, enkele vouwen door andreaskruis
412	40.-	25.-	11b, gedec. geperforeerd
413	45.-	45.-	12a, telblok naast de vouw
414	25.-	15.-	12a, plaatfout kei
415	25.-	10.-	12a, plaatfout: blauwe vlek in andreaskruis X 0,3
416	25.-	15.-	12a, idem
417	25.-	15.-	13a, kaft iets vuil
418	30.-	20.-	13a telblok, ( zegels iets verschoven, haalt niet de 1 mm grens )
419	15.-	10.-	14a, plaatfout: witte punt in N zegel b,5
420	26.50	18,-	14a, c1 + 14b, c2 + 14b, d1
421	30.-	18.-	14b, c2 2x, witte punt in N b,5
422	35.-	20.-	14b, c2 + 14b telblok c2 + 15a + 15a tb.
423	25.-	15.-	14b groot telblok, gom c2
424	25.-	15.-	14b idem
425	16.50	10.-	15a, c2 met en zonder telblok
426	15.-	10.-	15a, c1 X iets naar boven verschoven.
427		10.-	16a,d1 tekst naar beneden verschoven
428		12.-	16a, d1 kaft geeloranje, rakelstreep door b,4 en o,4 / plaatfout stip in l
429		10.-	16a, c2 met en zonder telblok, lichte vlek rond G van b,4
430	27.-	18.-	16a,d1 + 16a tb. d1 + 16b + 16b tb.
431	57.-	30.-	16a tb. , kaftmotief geel
432	55.-	30.-	16a, d1 kaftmotief geel
433	40.-	30.-	16a,c2 middenbaan 3,7 mm + 16a,c2 telblok, middenbaan 3,8 mm
434	80.-	50.-	16b met snijlijn
435	100.-	50.-	16b snijlijn + 16b telblok snijlijn.
436	100.-	60.-	16b drie aanéensluitende boekjes. Snijlijn, oranje streepje, punt in l
437	80.-	60.-	16b snijlijn, pracht exemplaar.
438	10.-	10.-	16b, plaatfout: inkeping in balk, witte stip in rechter poot van n in tekst.
439	100.-	70.-	16b, drie aanéensluitende boekjes. Snijlijn, oranje streepje, punt in l
440	100.-	70.-	16b, idem.
441	15.-	12.-	16b, oranje rasterstreepje boven b,1
442	25.-	15.-	16b, oranje streepje boven b,1 + 16b tekst inkeping in tekstbalkje
443		20.-	16a, c1 telblok + 16a,c2 kaftvariant + 16a,c2 met oranje rasterstreepje b,1
444	20.-	15.-	16a, d1 kaft geeloranje, middenbaan 4,1 mm

kavel	kat.	inzet	omschrijving
445	15.-	15.-	16a,d1 kaftmotief geeloranje, stip in l b,4
446	10.-	5.-	16a, d1 verticale rakelstreep door b,4 en o,4
447	20.-	20.-	16a, c2 met en zonder telblok, oranje cilinderstreepje boven b,1
448	12.-	10.-	17a,d1 2x, kaftmotief lichtbruin
449	12.-	10.-	17a, d1 2x, bruin kaftmotief.
450	32.-	10.-	17a, d1 met en zonder telblok, kaftmotief grijsbruin
451	21.-	15.-	17a, d1 X naar beneden verschoven tot in de perforatie
452	18,50	6.-	17a, d1 telblok - X iets gezakt, bruingrijs kaftmotief.
453	18,50	10.-	17a, d1 telblok - kaftmotief grijsbruin
454	86.50	40.-	17a 2x, 17a tb., 17b, 17b tb., 17a plaatfout Re.gina b,6 / 17a gedec. gesn.
455	8,50	5.-	17a telblok - rakelstrepen door X b,1 en o,1
456		10.-	18a, d1 - stip in hals b,2 / X links boven smal b,1
457		10.-	18a, d2 - stip in hals b,2 / X links boven smal b,1
458		150.-	18a - gescheurd over de middenbaan, geplakt met rood sellotape.
459	25.-	18.-	18a, d2 2x, 18a tb., 18b 3x.
460	8.-	5.-	18a, d2 - telblok - X smal uitlopend.
461	8.-	5.-	18a, d2 - X smal uitlopend.
462	70.-	15.-	18a, X smal uitlopend, nagenoeg volledige perforatie rechts.
463	70.-	20.-	18a telblok, gedecentreerd gesneden, nagenoeg volledige perf. rechts.
464	70.-	15.-	18a X smal uitlopend b,1 - nagenoeg volledige perforatie rechts.
465	30.-	20.-	18a, X smal uitlopend / 19b, dunne horizontale witte baan in X o,1
466	70.-	40.-	18a, aan rechterzijde volledige perforatie, mist echter bij de onderste 2.
467	23.50	15.-	18a, zegelinhoud niet ingeplakt geweest.
468	23.50	20.-	idem,
469	15.-	10.-	18a, gedec. geperf.
470	15.-	10.-	idem,
471	20.-	15.-	18b + 18b telblok - beide boekjes dik X o,1
472	20.-	15.-	idem,
473		10.-	19a zonder en met telblok - rakelstrepen door tekstgedeelte
474		10.-	19a zonder en met telblok - witte gomstreep door zegels b,5 en o,5
475	4.-	7.50	19a met telblok, in tekst twee kleurvlekjes
476	10.50	7.-	19a 3x, duidelijke inktvlekken over de marge
477	23,50	10.-	19a, gedecentreerd gesneden, boven 0,6 mm
478		10.-	21a, 3 boekjes aanéensluitend één met telblok, fraaie rakelstrepen over de X
479		20.-	boekje 1 en 2 gestempeld 's-Gravenhage 17.11.64 vroege afstempeling op kaftje potloodaantekening, marge 1 - 6,5 mm / boekje 2 - 14,1 mm
480		40.-	11 gestemp. boekjes: 11a, 13a, 14a, 14b, 15a, 16a, 16b, 17a, 17b, 18a, 19a.
481		12.-	Ned. Rode Kruis 1x kopstaand, 2x normaalstaand.
482	--	500.-	<u>Curacao - postzegelboekje 3 (1915)- inhoud 24 zegels 2½ct. no 48.</u>
483	40.-	24.-	België - boekje 1 en 2
484		25.-	Ned. 8 beschadigde boekjes/ zegelinhoud. 9gF,11a,11a,11b,6aB,6eS

#### ROLZEGELS

485	500.-	400.-	Ned. NVPH 356e - $7\frac{1}{2}+2\frac{1}{2}$ Guilloche opdruk in blok van 4.
486	12.-	10.-	461a - 3x5 strip no's 065, 070, 085.
487	62,75	55.-	461a - 3 strip no 830 / 468 - 3 strip no 185 / 794c - los 590.
488	30.-	24.-	468R - no 115
489	30.-	24.-	468R - no 120
490	30.-	15.-	617R - los zegel no 900 en los zegel no 905
491	15.-	11.-	617R - los zegel no 670
492	45.-	40.-	617R - 5 strip no 970 op buitenste zegel.
493	90.-	60.-	617R - 10 strip no's 800 en 805 ( fletse afdruk van nummerator)
494	90.-	60.-	617R - 10 strip no's 810 en 815 ( " " " )
495	105.-	75.-	617R - 14 strip no's 595 en 600 ( " " " )

496	277.50	175.-	617R - 37 strip no's 820 t/m 855 ( fletse afdruk ) Dit kavel kan op verzoek uit de zaal ook in kortere strips worden geveild.
497	11.-	12.-	794a los no 120 / 794b los no 070.
498		5.-	gebruikt op briefstukje. 617R los / 621a los 100 / 621b los 060/ 623d los 105
499	29.-	31.-	617R 3 strip 230 buitenste zegel / 618Rc los 855.
500	7.-	10.-	618a los 630 / 618b los 710 / 618e los 610.
501	8.-	10.-	618b los 590 / 618c 3 strip 665 buitenste zegel / 618d los 860.
502	6.30	10.-	618c 5 strip no 165 / 618f los 475 / 618f los 800.
503	12.-	10.-	619a los 765 / 619b 3 strip 990 buitenste zegel.
504	9.-	10.-	619a 5 strip 980 buitenste zegel.
505	45.-	40.-	619c 3 strip 680 / 619d los 885 / 619e los 655 / 620R los 265
506	5.25	20.-	619d 5 strip no 165.
507	7.-	10.-	619c 5 strip 615 / 621b los 730.
508	40.-	32.-	620R no 005 los zegel
509	40.-	32.-	620R los zegel no 890
510	12.75	12.-	621c 3 strip 940 / 623d los 840 / 627b los 385 / 630b los 320
511	16.25	15.-	621c los 795 / 628a los 335 / 628c 3 strip 465 / 628b los 390.
512	3.75	40.-	623d 5 strip no 770
513	6.-	10.-	623f 8 strip no's 770/765, eind van de strip de helft van een papierlas.
514	6.75	10.-	624b 5 strip no 310
515	11.50	10.-	627c los 130 / 628c 5 strip 430.
516	27.-	25.-	629c 5 strip 350 buitenste zegel / 629d 5 strip 390 buitenste zegel.
517	15.-	12.-	632b 5 strip no 210
518	22.50	25.-	632d los 250 / 632b los 290 / 633a los 215 / 633c los 145.
519	22.50	20.-	633a 5 strip no 575.
520	12.75	14.-	634b 5 strip 460
521	35.-	35.-	636a los 235
522	7.50	12.-	925R los no 200
523	7.50	12.-	925R los 215
524	15.-	15.-	925R 3 strip 270
525	15.-	45.-	971R europa 70 5 strip no 200
526	5.-	11.-	971R los 230
527	5.-	11.-	971R los no 255
528	8.75	10.-	990R 4 strip no 235 op 2e zegel
529	6.-	40.-	1010R 5 strip no 250
530		28.-	1065Rb 5 strip no 345
531		20.-	testzegels X blauw fond, 5 strip.
			Rolzegels op envelop R. = aangetekend.
532		4.--	NVPH 379a op couvert, gestempeld Bennebroek 20.4.1944
533		7.-	NVPH 379c en 379d op couvert, gest. Schiebroek Z.H. 23.12.1947 R.
534		6.-	NVPH 379c op couvert, gest. Amsterdam 18.5.43 R.
535		15.-	NVPH 520 op couvert, gest. Delft 6.10.1953. Het zegel is midden gesneden.
536		6.-	NVPH 617 op couvert, gest. Uithoorn 23.5.1961. Automaatzegel, onderzijde tandjes weg. Poststempel 10cent Nijmegen 24.5.1961.

### Veiling 8 -

De kavels 1 t/m 270 zullen schriftelijk worden geveild. Schriftelijke biedingen - in gesloten envelop - dienen uiterlijk op 16 juni a.s. in het bezit te zijn van de veilinghouder J.C.A.Hali te Arnhem. Op de buitenzijde van de envelop dient vermeld te worden; " veiling ". Vermeld moeten worden: kavelnummer, bod, naam, adres, woonplaats en handtekening. Onverkochte kavels uit de schriftelijke veiling zullen op de zaalveiling d.d. 19 juni worden geveild. Schriftelijke biedingen voor de zaalveiling moeten eveneens uiterlijk op 16 juni a.s. in het bezit zijn van de veilinghouder, ze kunnen gelijktijdig mee worden gezonden met de biedlijst voor het schriftelijk gedeelte.